

A1

URSYNÓW - SŁONECZNE OGRODY

PARTER	35,57 m²
1. CZĘŚĆ WSPÓLNA	2,96 m ²
2. HALL	2,45 m ²
3. KUCHNIA	11,16 m ²
4. SALON	13,66 m ²
5. WC	1,30 m ²
SCHODY	4,04 m ²
PIĘTRO	39,89 m²
6. HALL	6,44 m ²
7. POKÓJ	9,57 m ²
8. ŁAZIENKA	5,43 m ²
9. SYPIALNIA	14,61 m ²
SCHODY	3,84 m ²
PODDASZE	28,15 m²
POWIERZCHNIA	103,61 m²
Powierzchnia liczona ze schodami oraz pod skosami, od 1,40m. do 2,20m. liczono - 50% powierzchni, od 2,20m. - 100% powierzchni.	
POWIERZCHNIA POSADZKI	115,31 m²
Powierzchnia liczona po posadzce ze schodami. Powierzchnia liczona pod ścianami działowymi, bez ścian i słupów konstrukcyjnych.	
Ogród	355,99 m ²

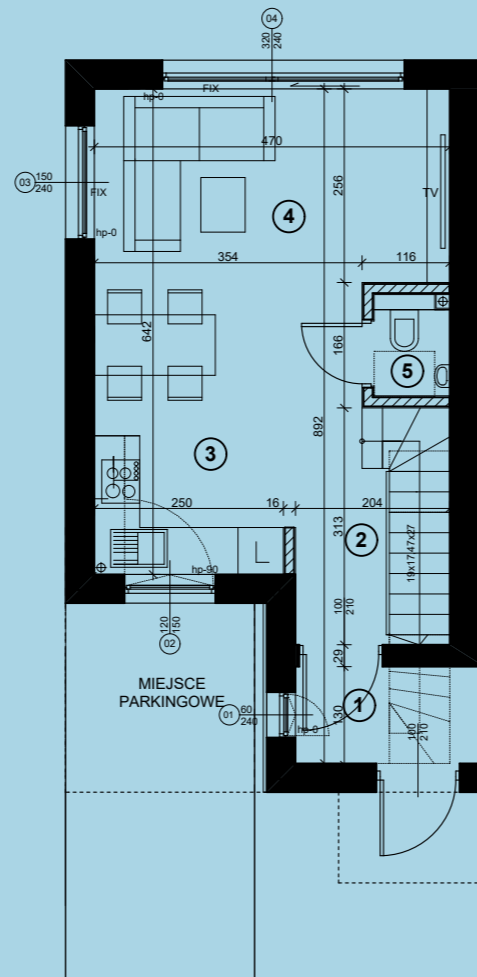

PARTER

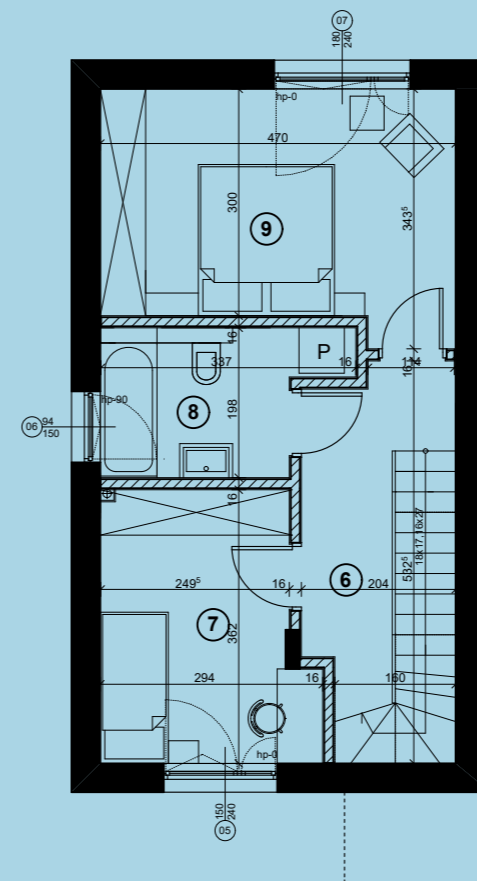

I PIĘTRO

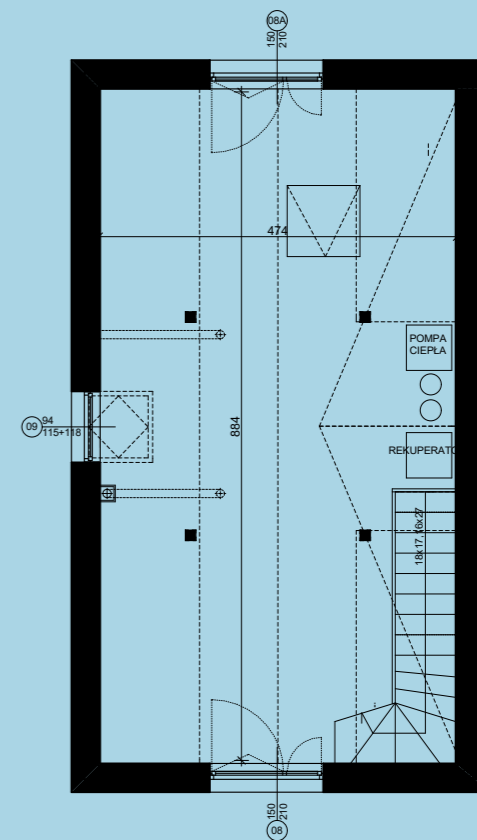

PODDASZE

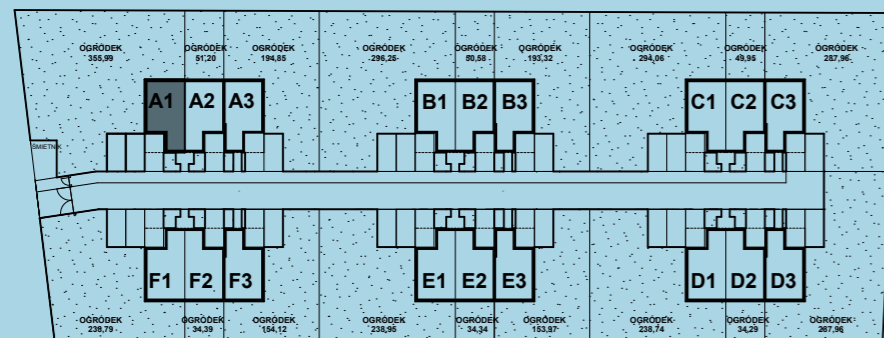

materiał ma charakter poglądowy

A2

URSYNÓW - SŁONECZNE OGRODY

PARTER	35,57 m²
1. CZĘŚĆ WSPÓLNA	2,96 m ²
2. HALL	2,45 m ²
3. KUCHNIA	11,16 m ²
4. SALON	13,66 m ²
5. WC	1,30 m ²
SCHODY	4,04 m ²
PIĘTRO	39,89 m²
6. HALL	6,44 m ²
7. POKÓJ	9,57 m ²
8. ŁAZIENKA	5,43 m ²
9. SYPIALNIA	14,61 m ²
SCHODY	3,84 m ²
PODDASZE	31,26 m²
POWIERZCHNIA	106,72 m²
Powierzchnia liczona ze schodami oraz pod skosami, od 1,40m. do 2,20m. liczono - 50% powierzchni, od 2,20m. - 100% powierzchni.	
POWIERZCHNIA POSADZKI	115,31 m²
Powierzchnia liczona po posadzce ze schodami. Powierzchnia liczona pod ścianami działowymi, bez ścian i słupów konstrukcyjnych.	
Ogród	51,20 m ²

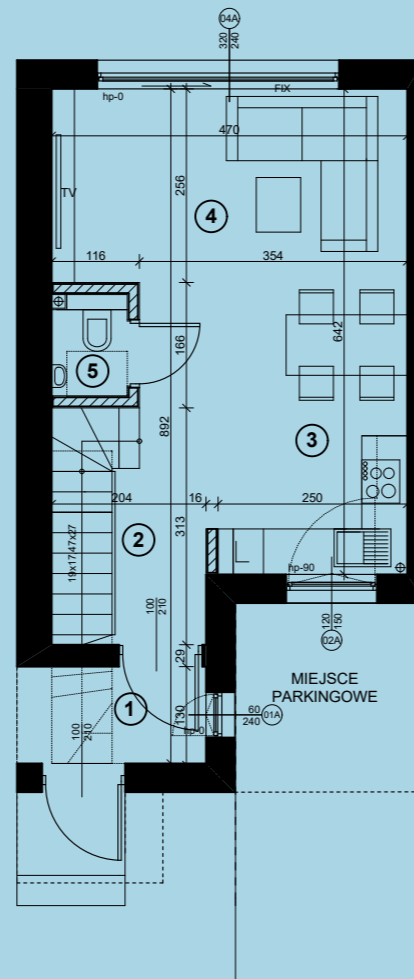

PARTER

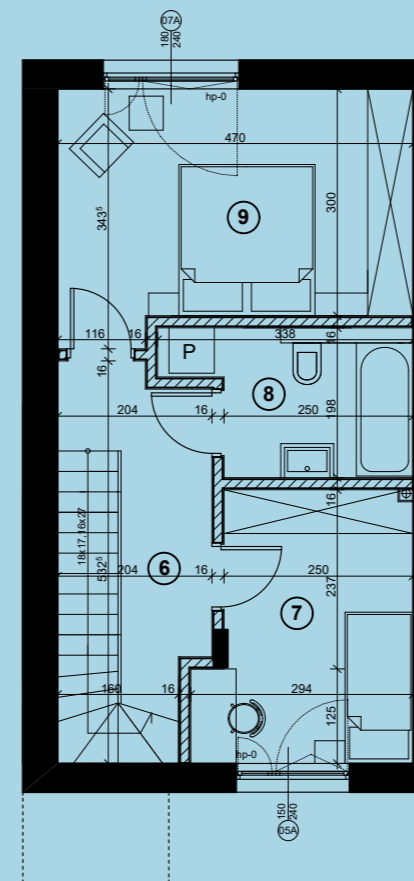

I PIĘTRO

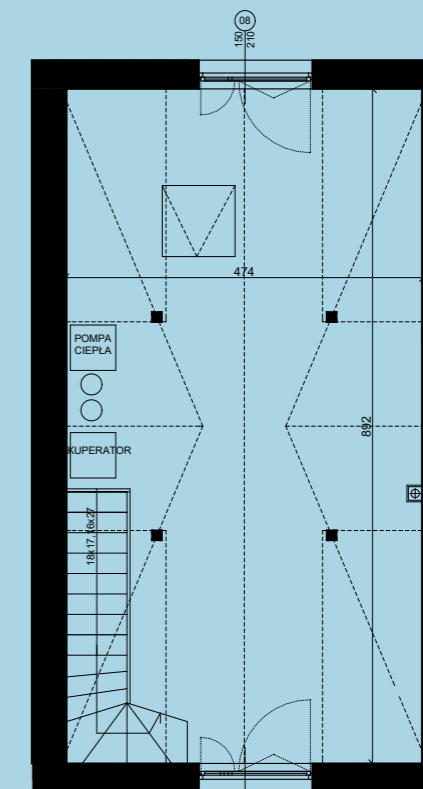

PODDASZE

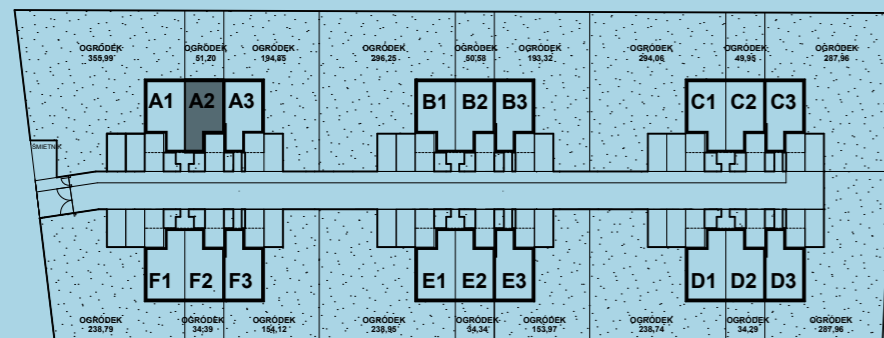

materiał ma charakter poglądowy

A3

URSYNÓW - SŁONECZNE OGRODY

PARTER	35,71 m²
1. PRZEDSIONEK	2,30 m ²
2. HALL	2,24 m ²
3. KUCHNIA	9,66 m ²
4. SALON	15,98 m ²
5. WC	1,30 m ²
SCHODY	4,23 m ²
PIĘTRO	38,75 m²
6. HALL	6,20 m ²
7. POKÓJ	8,93 m ²
8. ŁAZIENKA	5,28 m ²
9. SYPIALNIA	14,61 m ²
SCHODY	3,73 m ²
PODDASZE	27,80 m²
POWIERZCHNIA	102,26 m²
Powierzchnia liczona ze schodami oraz pod skosami, od 1,40m. do 2,20m. liczono - 50% powierzchni, od 2,20m. - 100% powierzchni.	
POWIERZCHNIA POSADZKI	114,88 m²
Powierzchnia liczona po posadzce ze schodami. Powierzchnia liczona pod ścianami działowymi, bez ścian i słupów konstrukcyjnych.	
Ogród	194,85 m ²

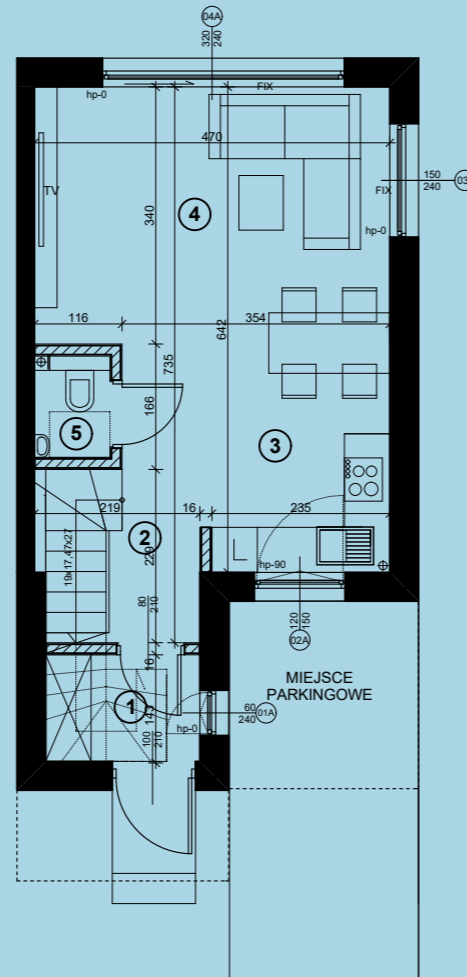

PARTER

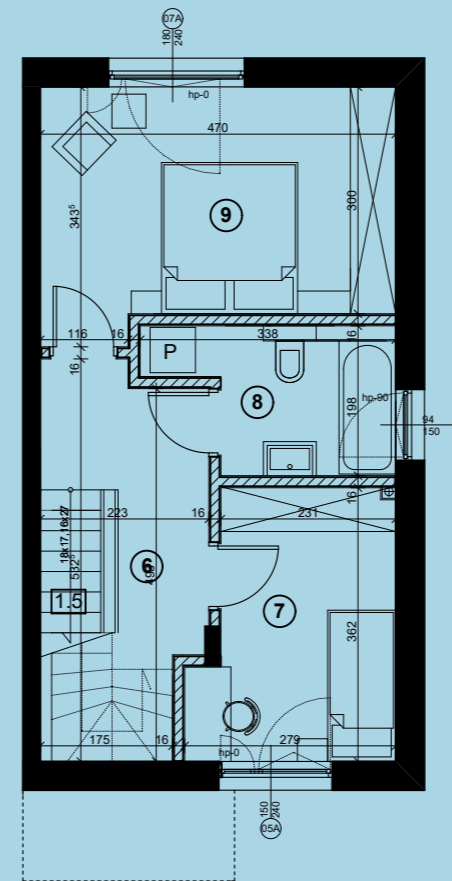

I PIĘTRO

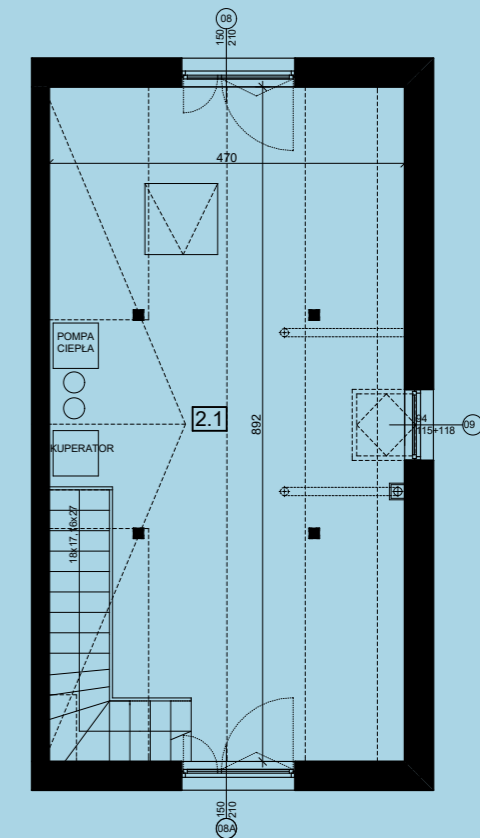

PODDASZE

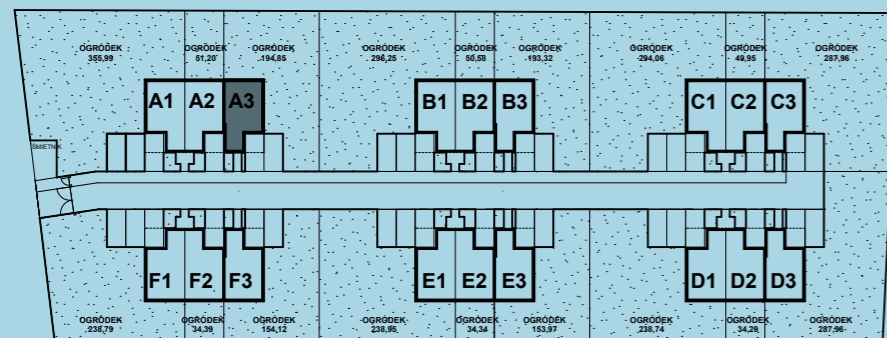

materiał ma charakter poglądowy

B1

URSYNÓW - SŁONECZNE OGRODY

PARTER 35,57 m²

1. CZĘŚĆ WSPÓLNA	2,96 m ²
2. HALL	2,45 m ²
3. KUCHNIA	11,16 m ²
4. SALON	13,66 m ²
5. WC	1,30 m ²

SCHODY 4,04 m²

PIĘTRO 39,89 m²

6. HALL	6,44 m ²
7. POKÓJ	9,57 m ²
8. ŁAZIENKA	5,43 m ²
9. SYPIALNIA	14,61 m ²

SCHODY 3,84 m²

PODDASZE 28,15 m²

POWIERZCHNIA 103,61 m²

Powierzchnia liczona ze schodami oraz pod skosami, od 1,40m. do 2,20m. liczono - 50% powierzchni, od 2,20m. - 100% powierzchni.

POWIERZCHNIA POSADZKI 115,31 m²

Powierzchnia liczona po posadzce ze schodami.
Powierzchnia liczona pod ścianami działowymi, bez ścian i słupów konstrukcyjnych.

Ogród 296,25 m²

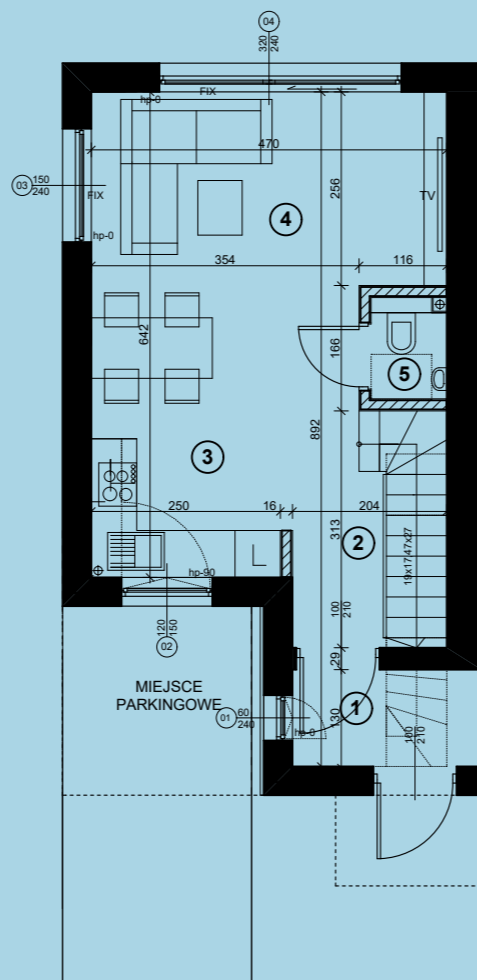

PARTER

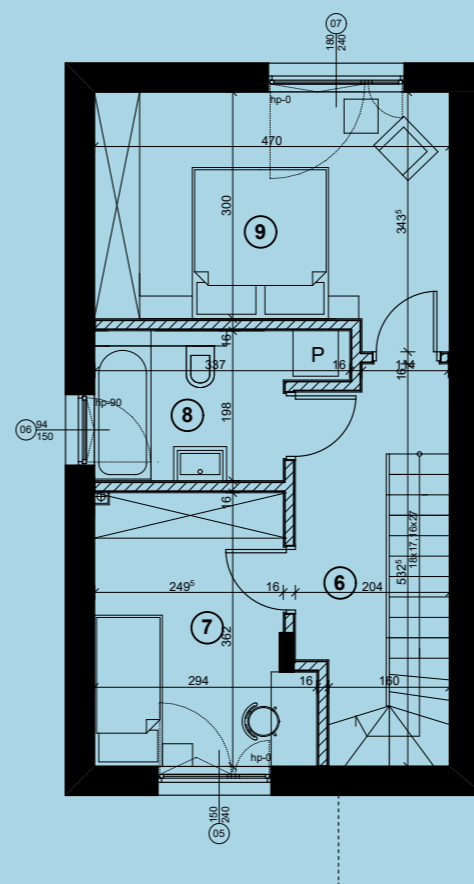

I PIĘTRO

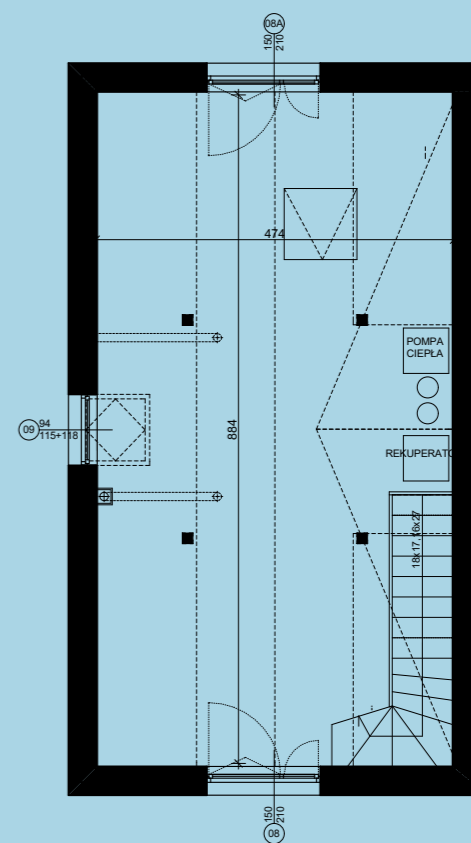

PODDASZE

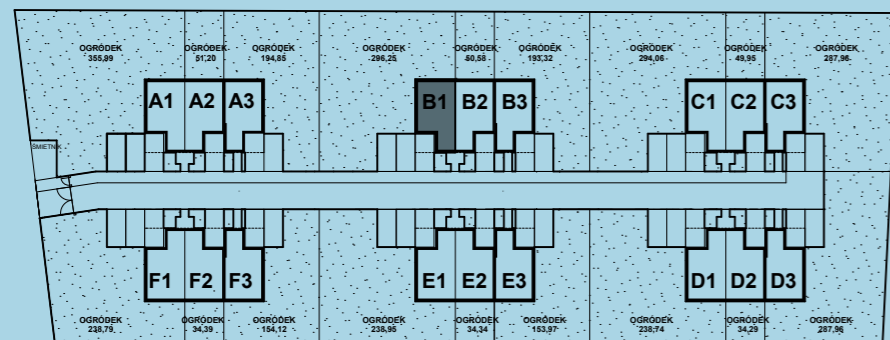

material ma charakter poglądowy

MILESTONE
development

telefon + 48 661 464 809
biuro@milestonedevopment.pl
www.sloneczne-ogrody.pl

B2

URSYNÓW - SŁONECZNE OGRODY

PARTER	35,57 m²
1. CZĘŚĆ WSPÓLNA	2,96 m ²
2. HALL	2,45 m ²
3. KUCHNIA	11,16 m ²
4. SALON	13,66 m ²
5. WC	1,30 m ²
SCHODY	4,04 m ²
PIĘTRO	39,89 m²
6. HALL	6,44 m ²
7. POKÓJ	9,57 m ²
8. ŁAZIENKA	5,43 m ²
9. SYPIALNIA	14,61 m ²
SCHODY	3,84 m ²
PODDASZE	31,26 m²
POWIERZCHNIA	106,72 m²
Powierzchnia liczona ze schodami oraz pod skosami, od 1,40m. do 2,20m. liczono - 50% powierzchni, od 2,20m. - 100% powierzchni.	
POWIERZCHNIA POSADZKI	115,31 m²
Powierzchnia liczona po posadzce ze schodami. Powierzchnia liczona pod ścianami działowymi, bez ścian i słupów konstrukcyjnych.	
Ogród	50,58 m ²

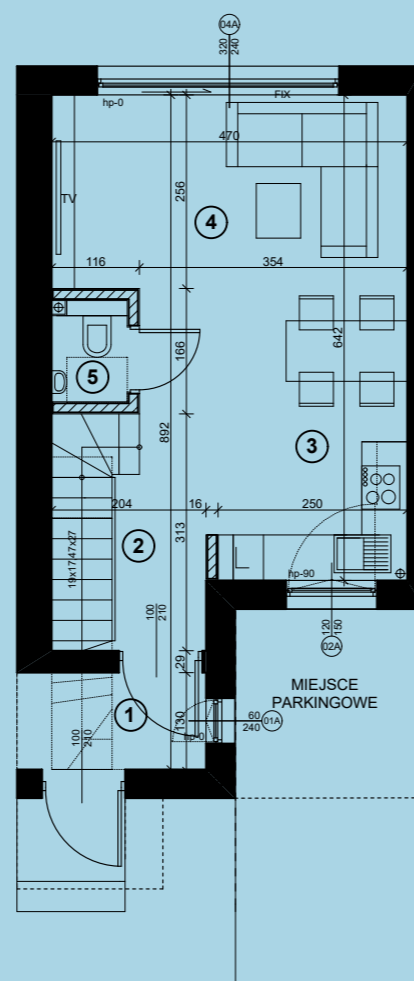

PARTER

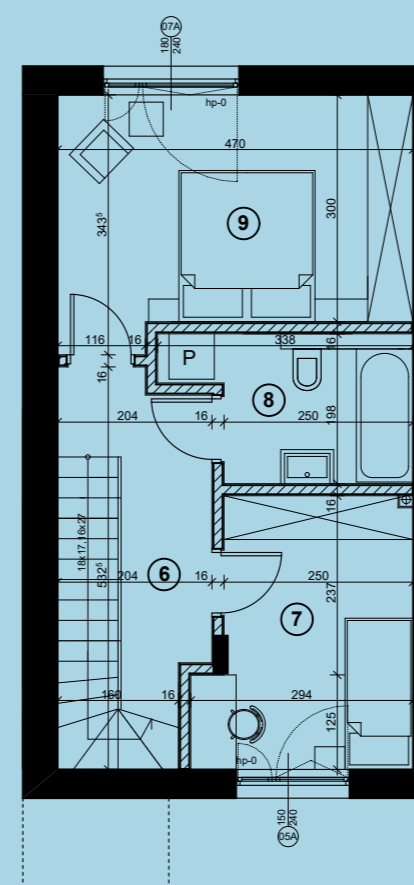

I PIĘTRO

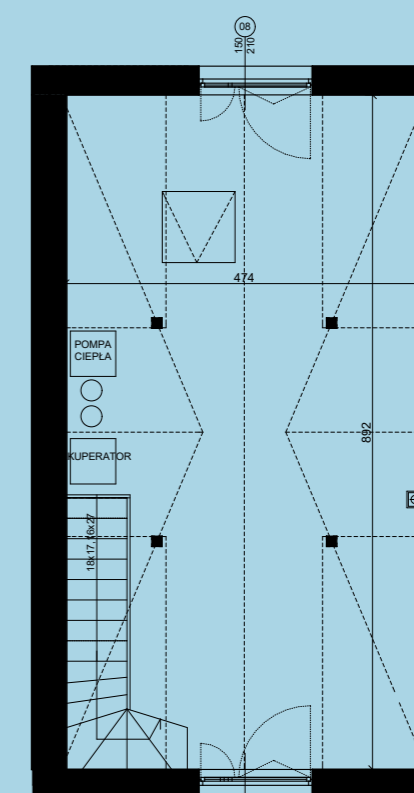

PODDASZE

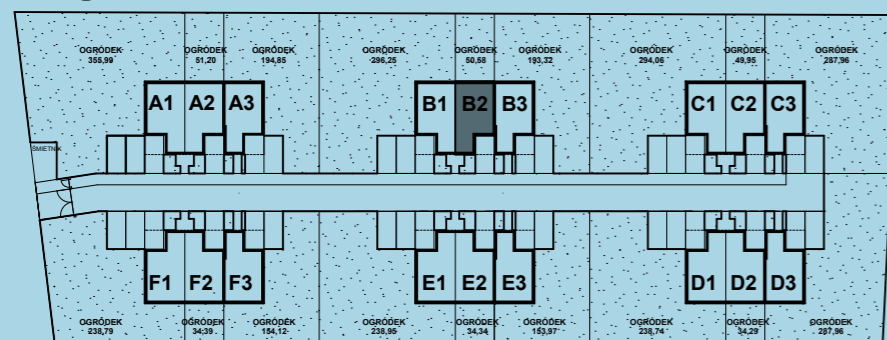

materiał ma charakter poglądowy

B3

URSYNÓW - SŁONECZNE OGRODY

PARTER	35,71 m²
1. PRZEDSIONEK	2,30 m ²
2. HALL	2,24 m ²
3. KUCHNIA	9,66 m ²
4. SALON	15,98 m ²
5. WC	1,30 m ²
SCHODY	4,23 m ²
PIĘTRO	38,75 m²
6. HALL	6,20 m ²
7. POKÓJ	8,93 m ²
8. ŁAZIENKA	5,28 m ²
9. SYPIALNIA	14,61 m ²
SCHODY	3,73 m ²
PODDASZE	27,80 m²
POWIERZCHNIA	102,26 m²
Powierzchnia liczona ze schodami oraz pod skosami, od 1,40m. do 2,20m. liczono - 50% powierzchni, od 2,20m. - 100% powierzchni.	
POWIERZCHNIA POSADZKI	114,88 m²
Powierzchnia liczona po posadzce ze schodami. Powierzchnia liczona pod ścianami działowymi, bez ścian i słupów konstrukcyjnych.	
Ogród	193,32 m ²

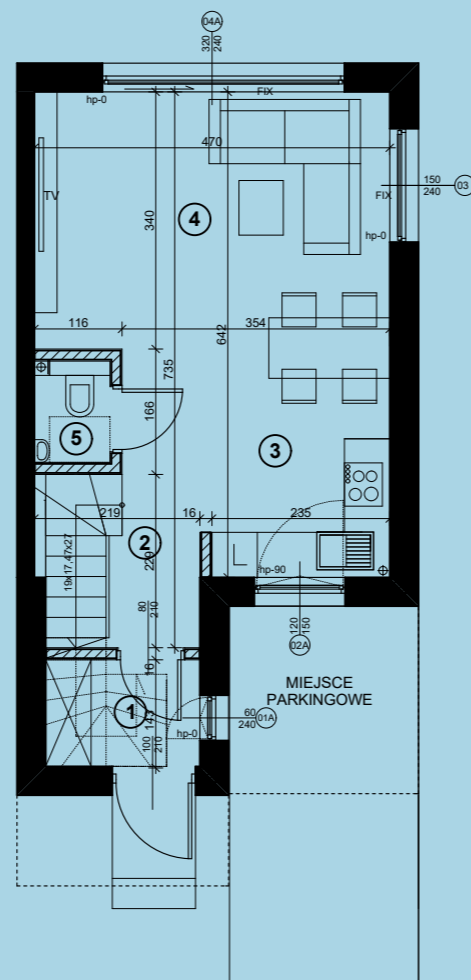

PARTER

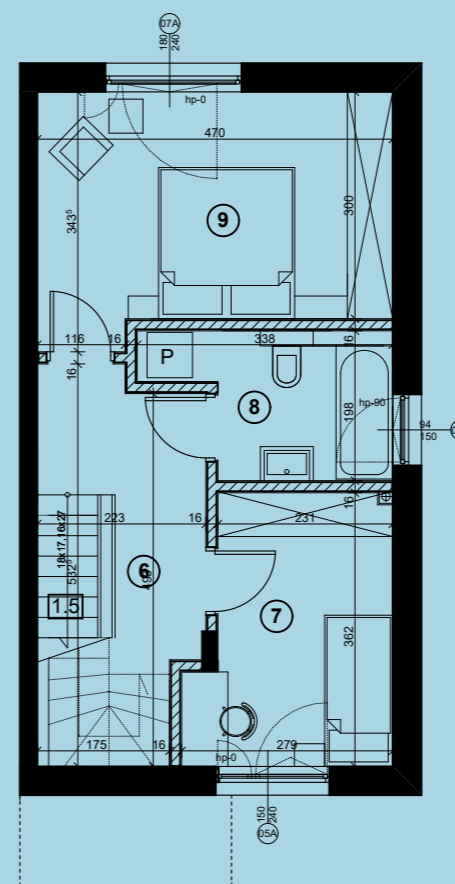

I PIĘTRO

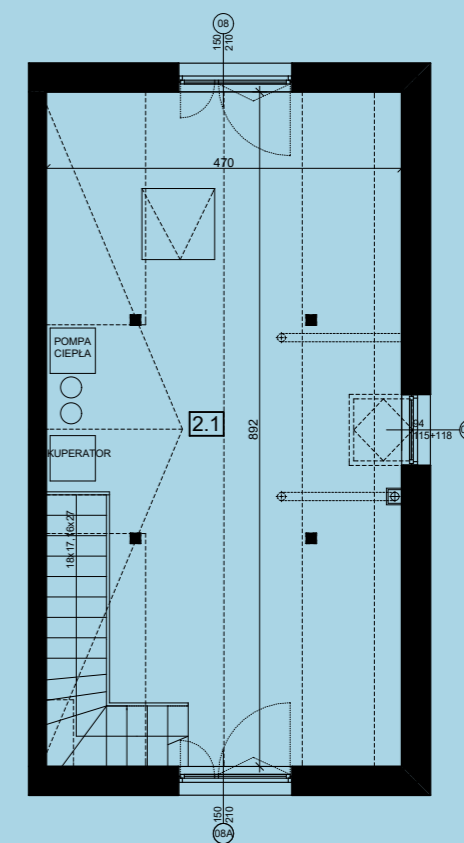

PODDASZE

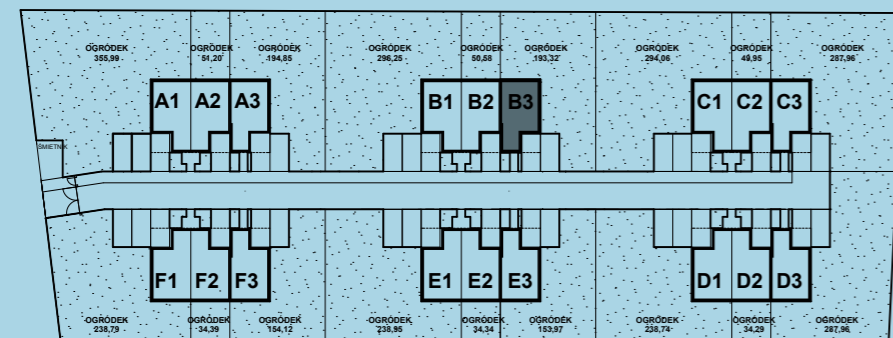

materiał ma charakter poglądowy



MILESTONE
development

telefon + 48 661 464 809
biuro@milestonedevopment.pl
www.sloneczne-ogrody.pl

C1

URSYNÓW - SŁONECZNE OGRODY

PARTER 35,57 m²

1. CZĘŚĆ WSPÓLNA	2,96 m ²
2. HALL	2,45 m ²
3. KUCHNIA	11,16 m ²
4. SALON	13,66 m ²
5. WC	1,30 m ²

SCHODY 4,04 m²

PIĘTRO 39,89 m²

6. HALL	6,44 m ²
7. POKÓJ	9,57 m ²
8. ŁAZIENKA	5,43 m ²
9. SYPIALNIA	14,61 m ²

SCHODY 3,84 m²

PODDASZE 28,15 m²

POWIERZCHNIA 103,61 m²

Powierzchnia liczona ze schodami oraz pod skosami, od 1,40m. do 2,20m. liczono - 50% powierzchni, od 2,20m. - 100% powierzchni.

POWIERZCHNIA POSADZKI 115,31 m²

Powierzchnia liczona po posadzce ze schodami.
Powierzchnia liczona pod ścianami działowymi, bez ścian i słupów konstrukcyjnych.

Ogród 294,06 m²

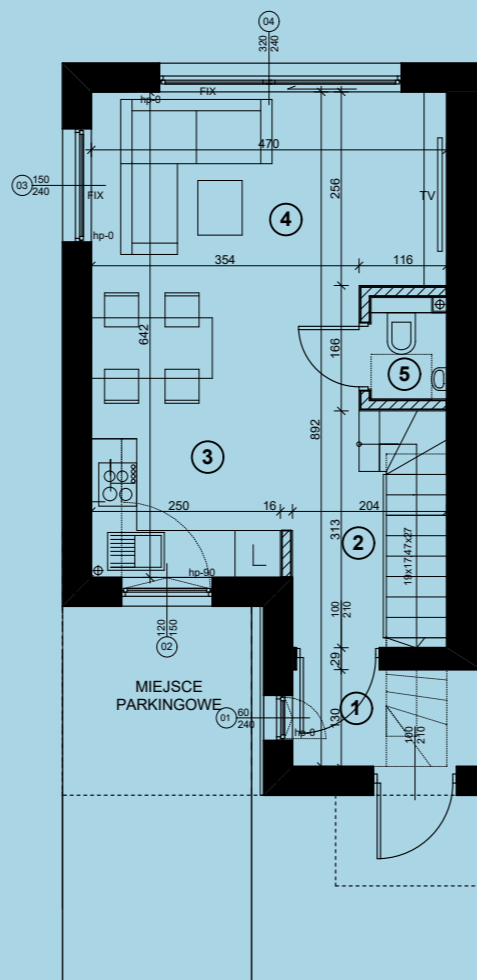

PARTER

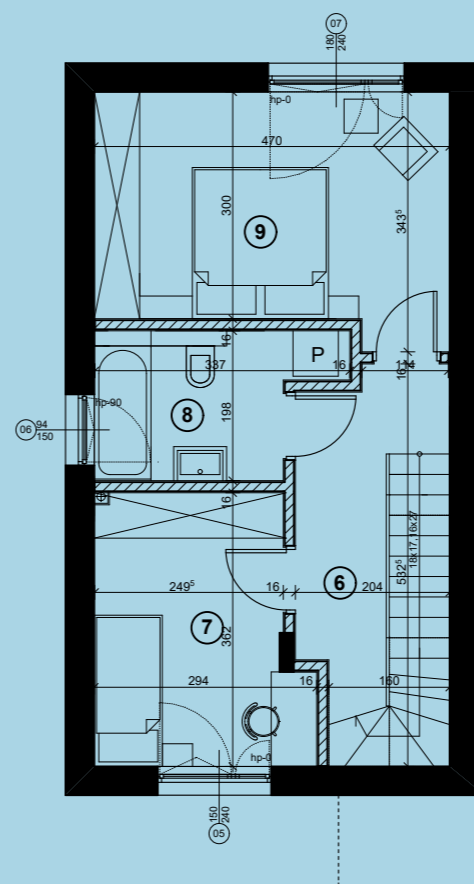

I PIĘTRO

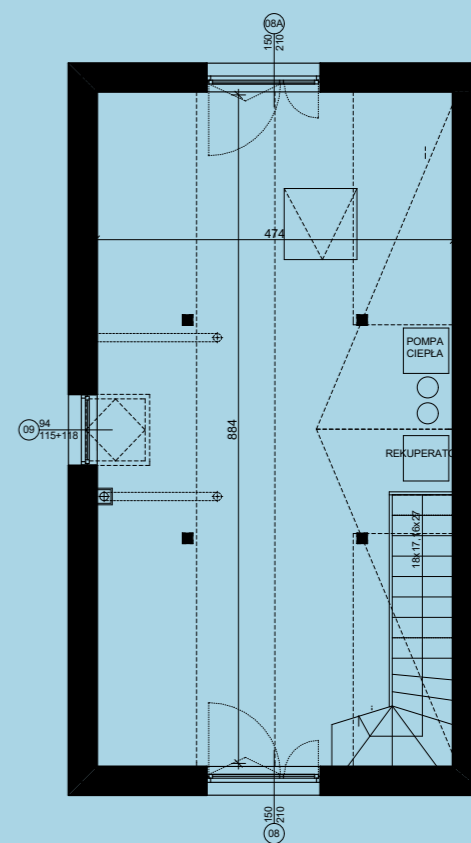

PODDASZE

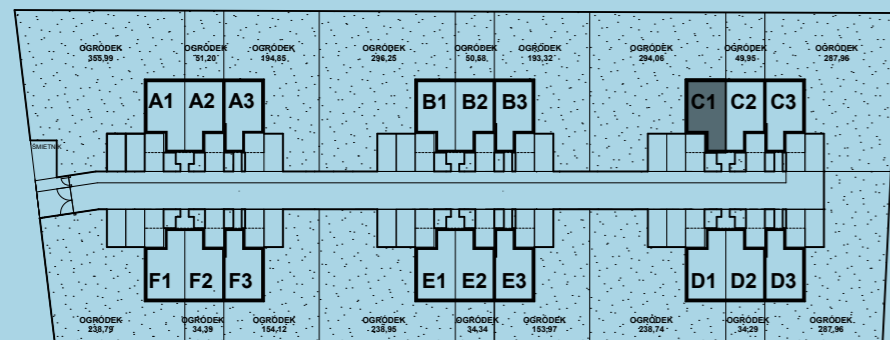

materiał ma charakter poglądowy

MILESTONE
development

telefon + 48 661 464 809
biuro@milestonedevelopment.pl
www.sloneczne-ogrody.pl

C2

URSYNÓW - SŁONECZNE OGRODY

PARTER 35,57 m²

1. CZĘŚĆ WSPÓLNA	2,96 m ²
2. HALL	2,45 m ²
3. KUCHNIA	11,16 m ²
4. SALON	13,66 m ²
5. WC	1,30 m ²

SCHODY 4,04 m²

PIĘTRO 39,89 m²

6. HALL	6,44 m ²
7. POKÓJ	9,57 m ²
8. ŁAZIENKA	5,43 m ²
9. SYPIALNIA	14,61 m ²

SCHODY 3,84 m²

PODDASZE 31,26 m²

POWIERZCHNIA 106,72 m²

Powierzchnia liczona ze schodami oraz pod skosami, od 1,40m. do 2,20m. liczono - 50% powierzchni, od 2,20m. - 100% powierzchni.

POWIERZCHNIA POSADZKI 115,31 m²

Powierzchnia liczona po posadzce ze schodami. Powierzchnia liczona pod ścianami działowymi, bez ścian i słupów konstrukcyjnych.

Ogród 49,95 m²

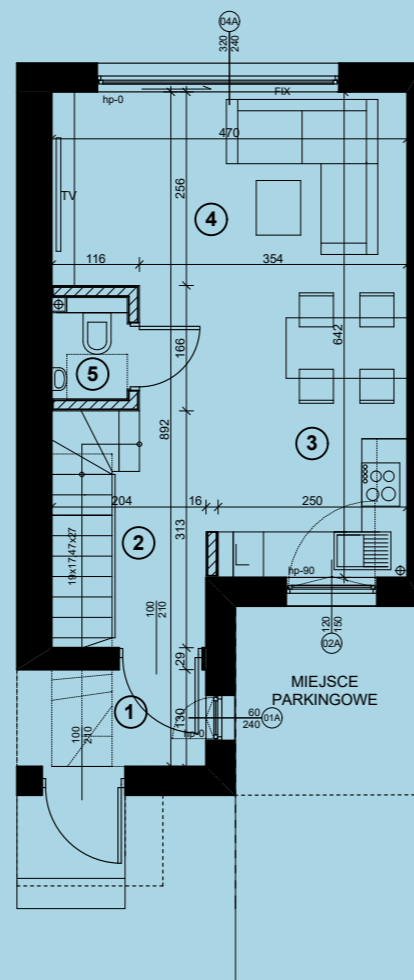

PARTER

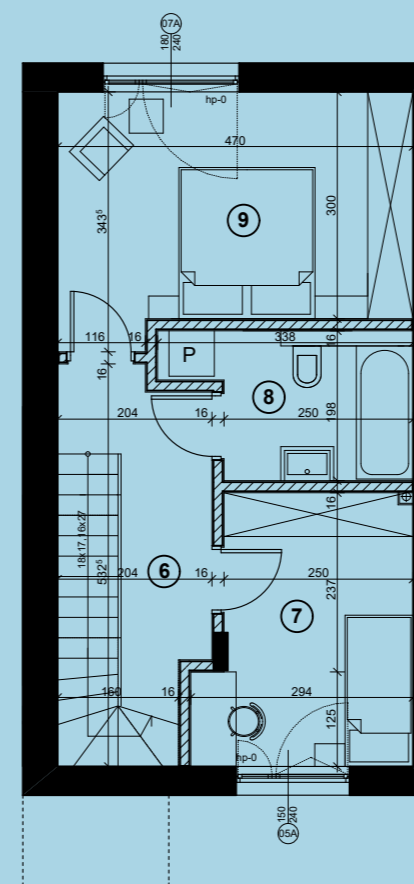

I PIĘTRO

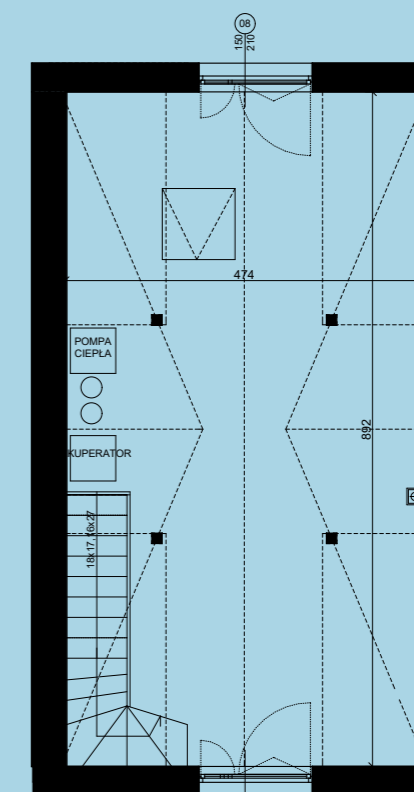

PODDASZE

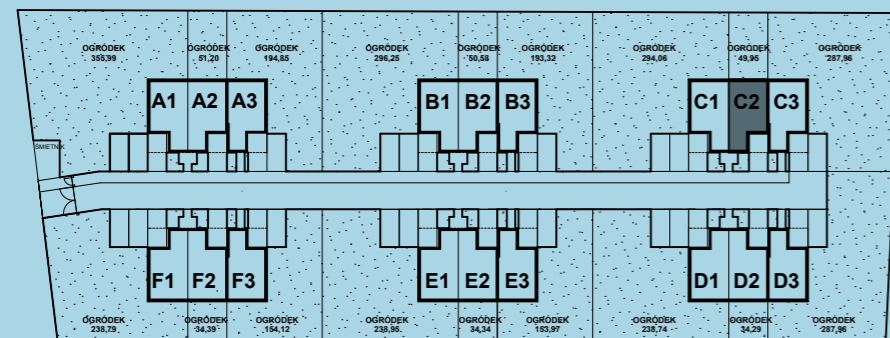

materiał ma charakter poglądowy

C3

URSYNÓW - SŁONECZNE OGRODY

PARTER 35,71 m²

1. PRZEDSIONEK	2,30 m ²
2. HALL	2,24 m ²
3. KUCHNIA	9,66 m ²
4. SALON	15,98 m ²
5. WC	1,30 m ²

SCHODY 4,23 m²

PIĘTRO 38,75 m²

6. HALL	6,20 m ²
7. POKÓJ	8,93 m ²
8. ŁAZIENKA	5,28 m ²
9. SYPIALNIA	14,61 m ²

SCHODY 3,73 m²

PODDASZE 27,80 m²

POWIERZCHNIA 102,26 m²

Powierzchnia liczona ze schodami oraz pod skosami, od 1,40m. do 2,20m. liczono - 50% powierzchni, od 2,20m. - 100% powierzchni.

POWIERZCHNIA POSADZKI 114,88 m²

Powierzchnia liczona po posadzce ze schodami. Powierzchnia liczona pod ścianami działowymi, bez ścian i słupów konstrukcyjnych.

Ogród 287,96 m²

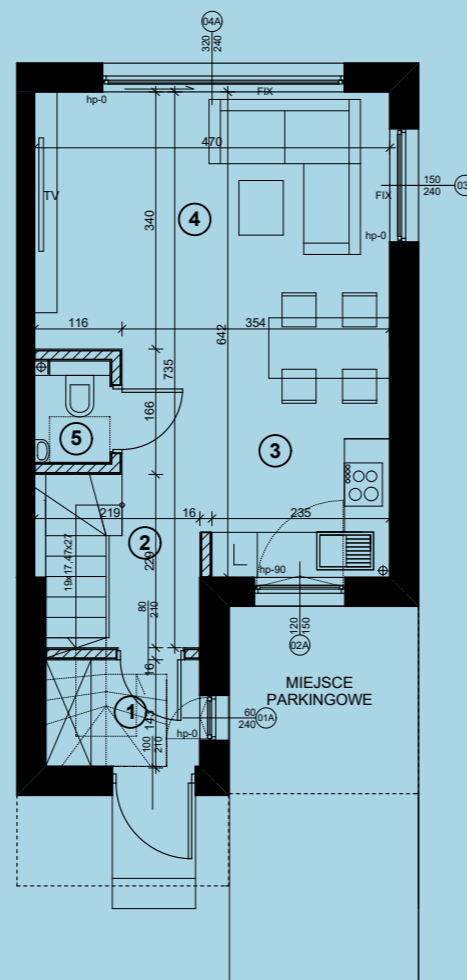

PARTER

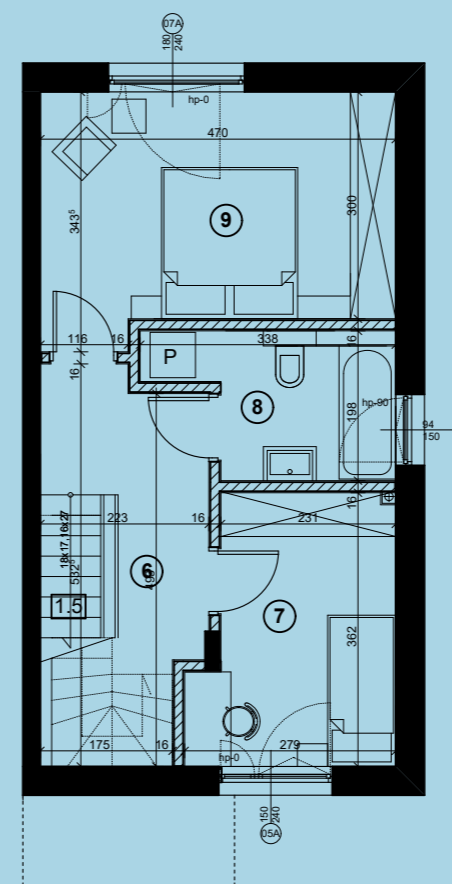

I PIĘTRO

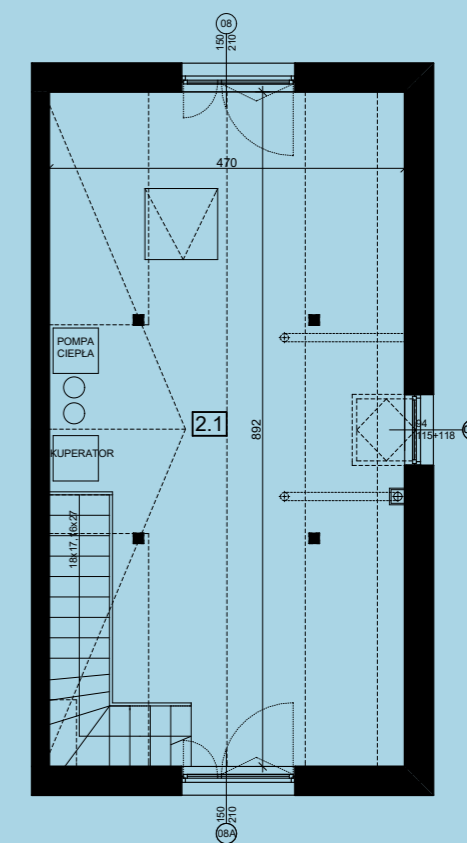

PODDASZE

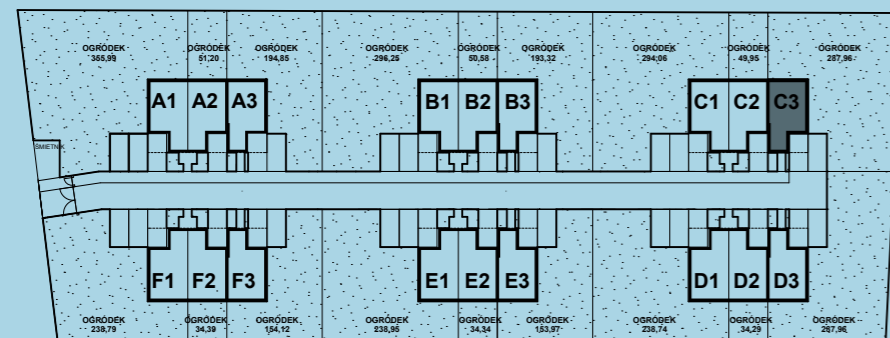

materiał ma charakter poglądowy



MILESTONE
development

telefon + 48 661 464 809
biuro@milestonedevelopment.pl
www.sloneczne-ogrody.pl

D1

URSYNÓW - SŁONECZNE OGRODY

PARTER 35,57 m²

1. CZĘŚĆ WSPÓLNA	2,96 m ²
2. HALL	2,45 m ²
3. KUCHNIA	11,16 m ²
4. SALON	13,66 m ²
5. WC	1,30 m ²

SCHODY 4,04 m²

PIĘTRO 39,89 m²

6. HALL	6,44 m ²
7. POKÓJ	9,57 m ²
8. ŁAZIENKA	5,43 m ²
9. SYPIALNIA	14,61 m ²

SCHODY 3,84 m²

PODDASZE 28,15 m²

POWIERZCHNIA 103,61 m²

Powierzchnia liczona ze schodami oraz pod skosami, od 1,40m. do 2,20m. liczono - 50% powierzchni, od 2,20m. - 100% powierzchni.

POWIERZCHNIA POSADZKI 115,31 m²

Powierzchnia liczona po posadzce ze schodami.
Powierzchnia liczona pod ścianami działowymi, bez ścian i słupów konstrukcyjnych.

Ogród 238,74 m²

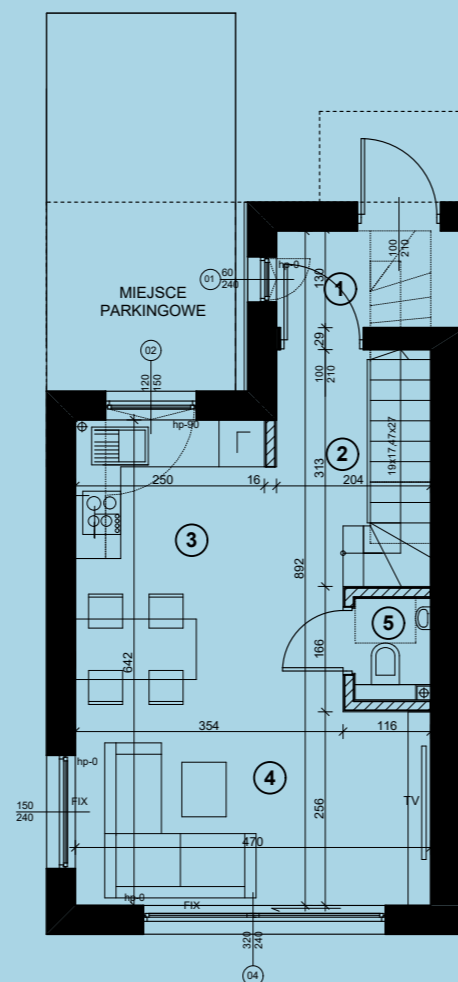

PARTER

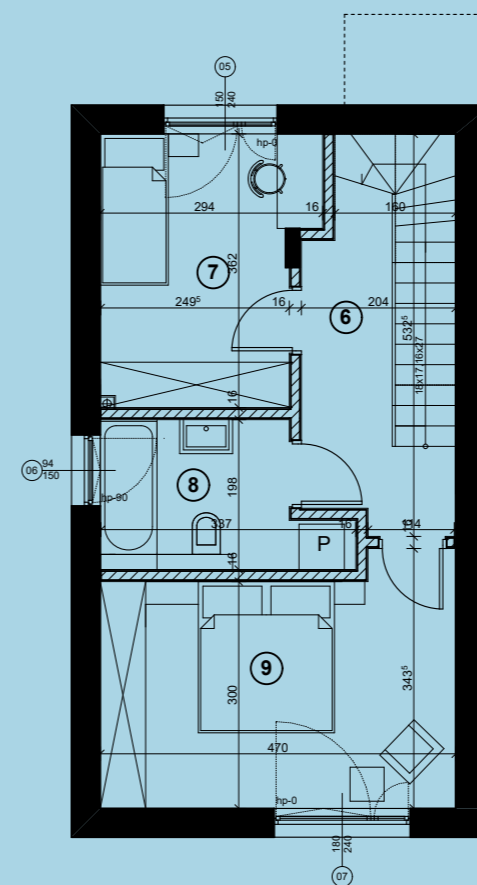

I PIĘTRO

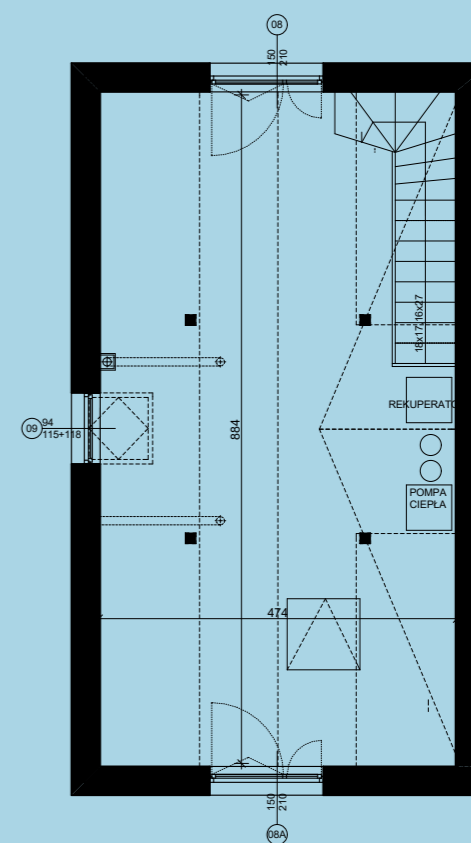

PODDASZE

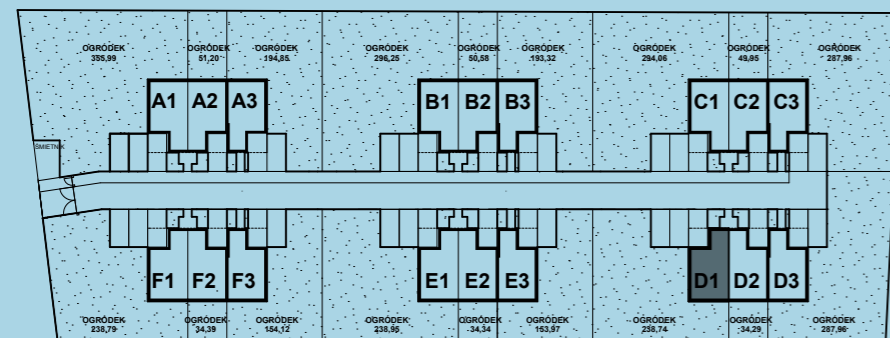

materiał ma charakter poglądowy

MILESTONE
development

telefon + 48 661 464 809
biuro@milestonedevelopment.pl
www.sloneczne-ogrody.pl

D2

URSYNÓW - SŁONECZNE OGRODY

PARTER	35,57 m²
1. CZĘŚĆ WSPÓLNA	2,96 m ²
2. HALL	2,45 m ²
3. KUCHNIA	11,16 m ²
4. SALON	13,66 m ²
5. WC	1,30 m ²
SCHODY	4,04 m ²
PIĘTRO	39,89 m²
6. HALL	6,44 m ²
7. POKÓJ	9,57 m ²
8. ŁAZIENKA	5,43 m ²
9. SYPIALNIA	14,61 m ²
SCHODY	3,84 m ²
PODDASZE	31,26 m²
POWIERZCHNIA	106,72 m²
Powierzchnia liczona ze schodami oraz pod skosami, od 1,40m. do 2,20m. liczono - 50% powierzchni, od 2,20m. - 100% powierzchni.	
POWIERZCHNIA POSADZKI	115,31 m²
Powierzchnia liczona po posadzce ze schodami. Powierzchnia liczona pod ścianami działowymi, bez ścian i słupów konstrukcyjnych.	
Ogród	34,29 m ²

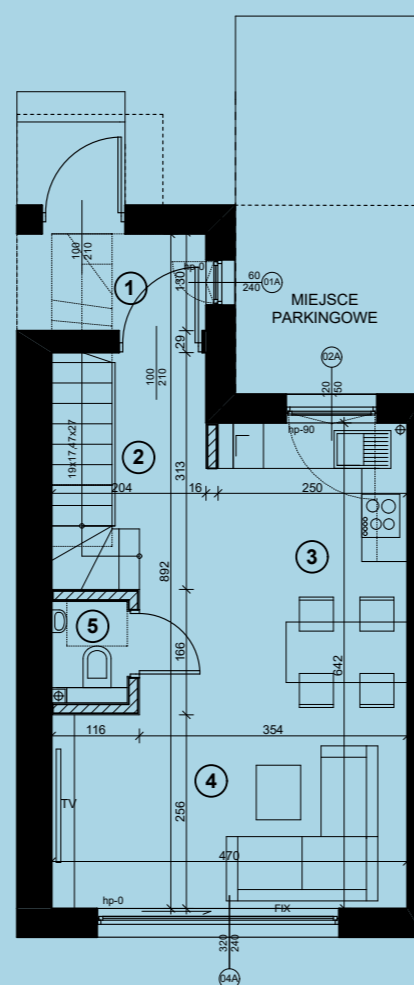

PARTER

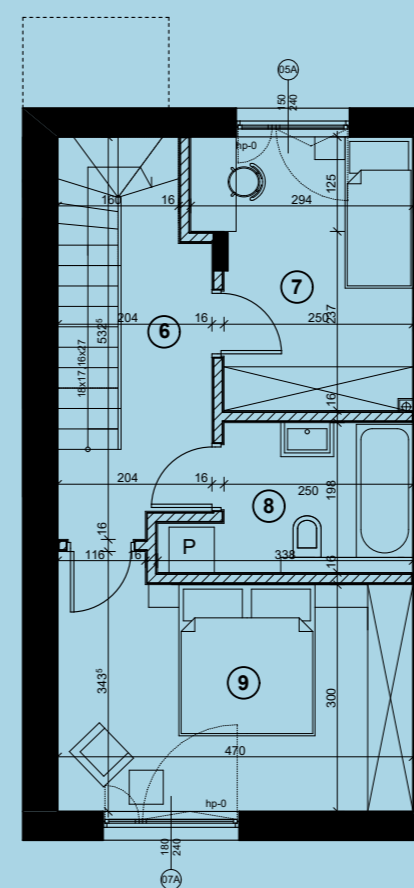

I PIĘTRO

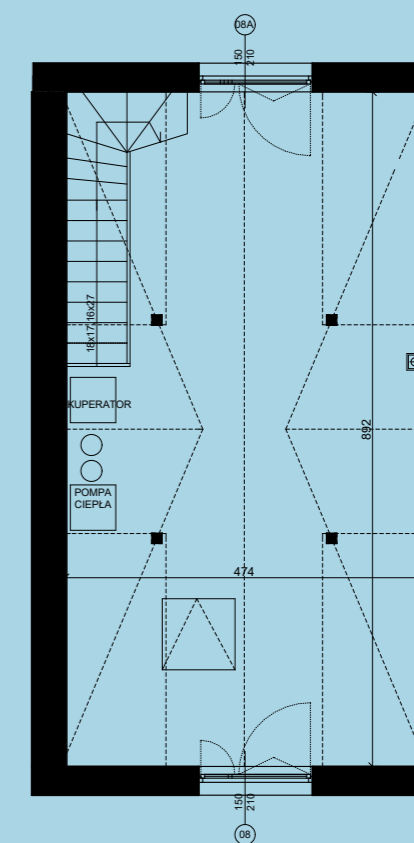

PODDASZE

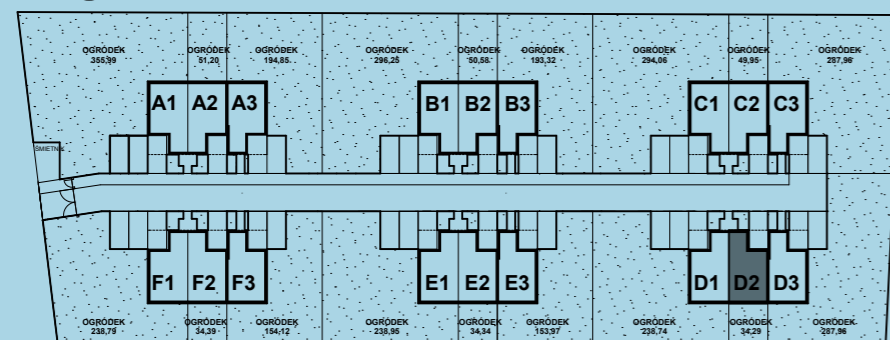

materiał ma charakter poglądowy

D3

URSYNÓW - SŁONECZNE OGRODY

PARTER	35,71 m²
1. PRZEDSIONEK	2,30 m ²
2. HALL	2,24 m ²
3. KUCHNIA	9,66 m ²
4. SALON	15,98 m ²
5. WC	1,30 m ²
SCHODY	4,23 m ²
PIĘTRO	38,75 m²
6. HALL	6,20 m ²
7. POKÓJ	8,93 m ²
8. ŁAZIENKA	5,28 m ²
9. SYPIALNIA	14,61 m ²
SCHODY	3,73 m ²
PODDASZE	27,80 m²
POWIERZCHNIA	102,26 m²
Powierzchnia liczona ze schodami oraz pod skosami, od 1,40m. do 2,20m. liczono - 50% powierzchni, od 2,20m. - 100% powierzchni.	
POWIERZCHNIA POSADZKI	114,88 m²
Powierzchnia liczona po posadzce ze schodami. Powierzchnia liczona pod ścianami działowymi, bez ścian i słupów konstrukcyjnych.	
Ogród	287,96 m ²

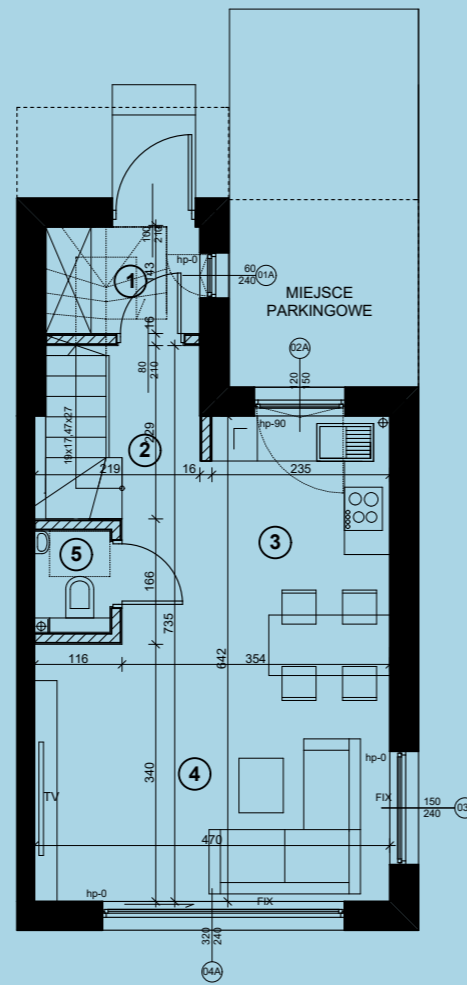

PARTER

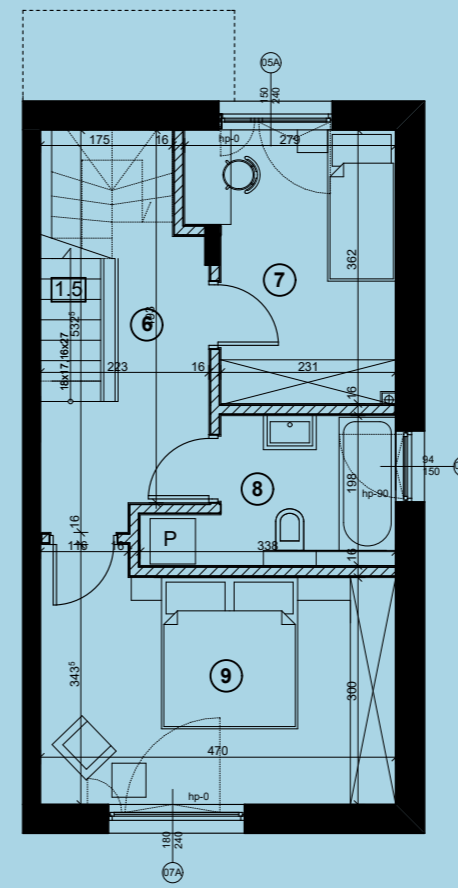

I PIĘTRO

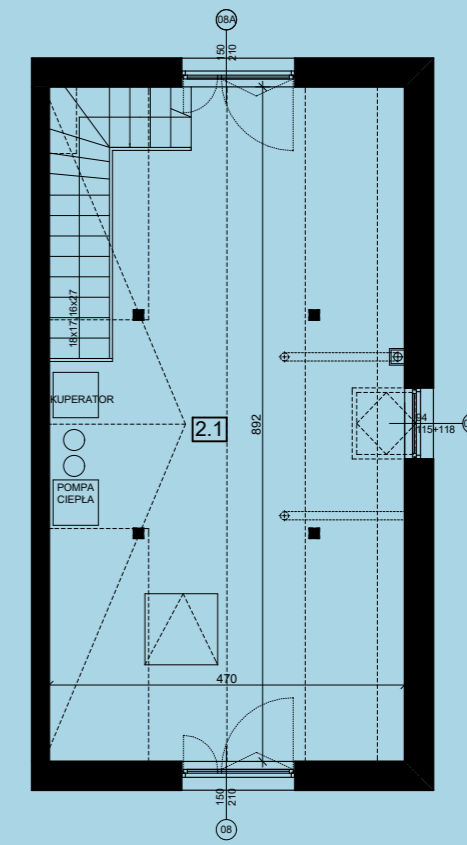

PODDASZE

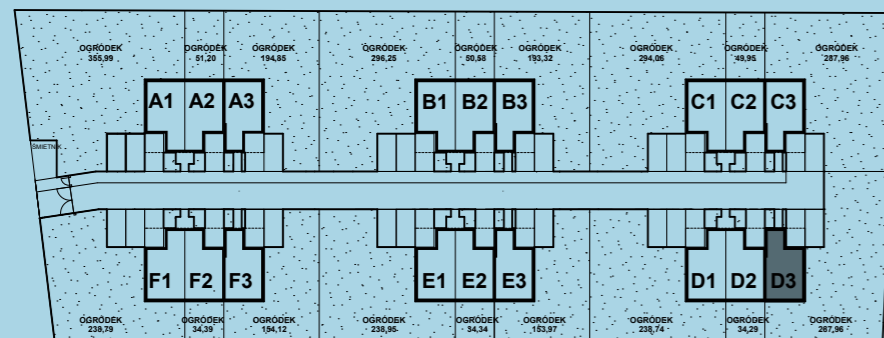

materiał ma charakter poglądowy

E2

URSYNÓW - SŁONECZNE OGRODY

PARTER 35,57 m²

1. CZĘŚĆ WSPÓLNA	2,96 m ²
2. HALL	2,45 m ²
3. KUCHNIA	11,16 m ²
4. SALON	13,66 m ²
5. WC	1,30 m ²

SCHODY 4,04 m²

PIĘTRO 39,89 m²

6. HALL	6,44 m ²
7. POKÓJ	9,57 m ²
8. ŁAZIENKA	5,43 m ²
9. SYPIALNIA	14,61 m ²

SCHODY 3,84 m²

PODDASZE 31,26 m²

POWIERZCHNIA 106,72 m²

Powierzchnia liczona ze schodami oraz pod skosami, od 1,40m. do 2,20m. liczono - 50% powierzchni, od 2,20m. - 100% powierzchni.

POWIERZCHNIA POSADZKI 115,31 m²

Powierzchnia liczona po posadzce ze schodami.
Powierzchnia liczona pod ścianami działowymi, bez ścian i słupów konstrukcyjnych.

Ogród 34,34 m²

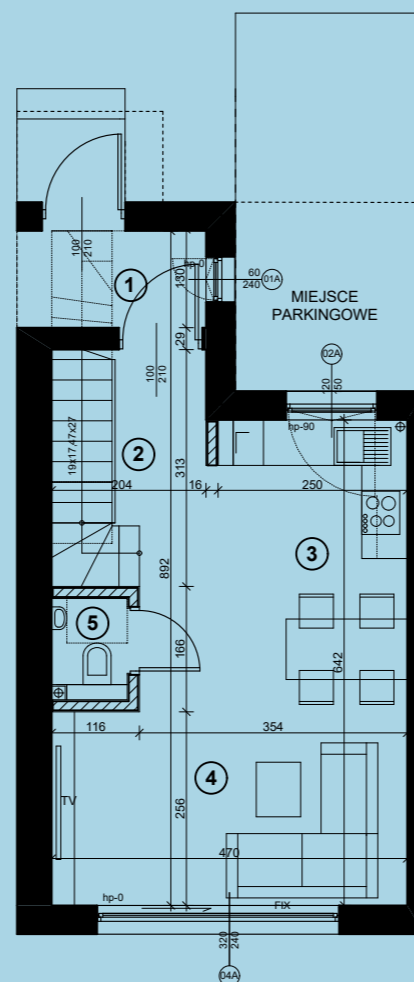

PARTER

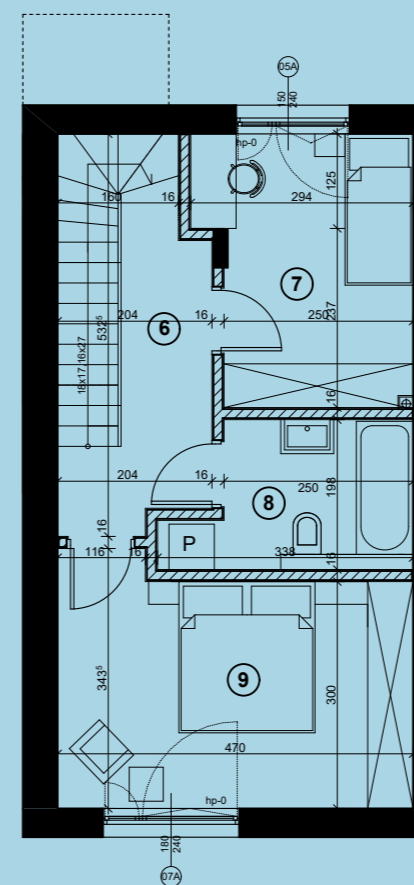

I PIĘTRO

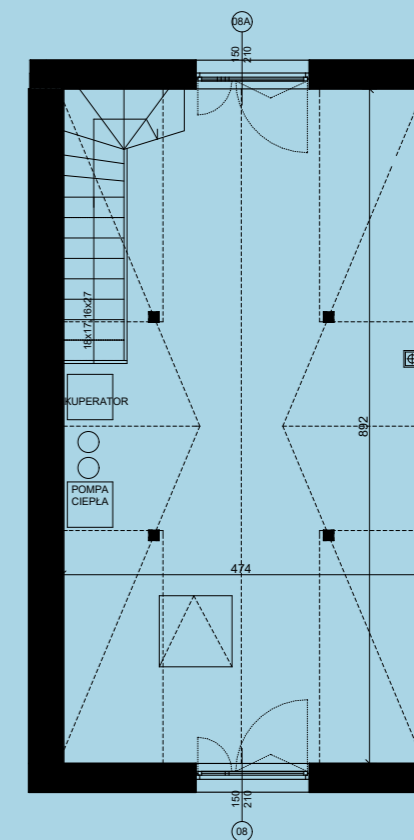

PODDASZE

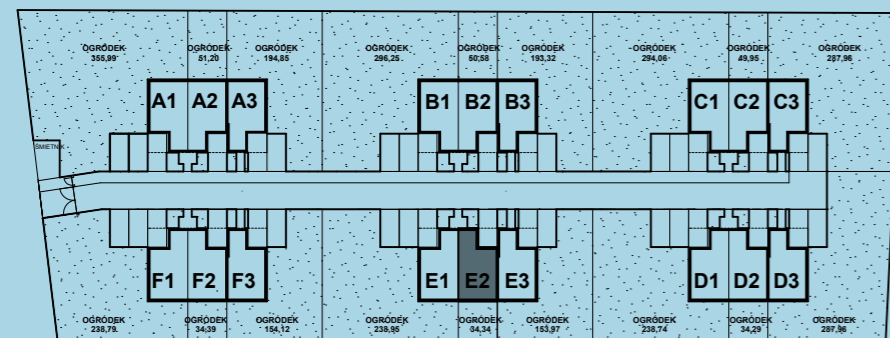

materiał ma charakter poglądowy

E3

URSYNÓW - SŁONECZNE OGRODY

PARTER 35,71 m²

1. PRZEDSIONEK	2,30 m ²
2. HALL	2,24 m ²
3. KUCHNIA	9,66 m ²
4. SALON	15,98 m ²
5. WC	1,30 m ²

SCHODY 4,23 m²

PIĘTRO 38,75 m²

6. HALL	6,20 m ²
7. POKÓJ	8,93 m ²
8. ŁAZIENKA	5,28 m ²
9. SYPIALNIA	14,61 m ²

SCHODY 3,73 m²

PODDASZE 27,80 m²

POWIERZCHNIA 102,26 m²

Powierzchnia liczona ze schodami oraz pod skosami, od 1,40m. do 2,20m. liczono - 50% powierzchni, od 2,20m. - 100% powierzchni.

POWIERZCHNIA POSADZKI 114,88 m²

Powierzchnia liczona po posadzce ze schodami.
Powierzchnia liczona pod ścianami działowymi, bez ścian i słupów konstrukcyjnych.

Ogród 153,97 m²

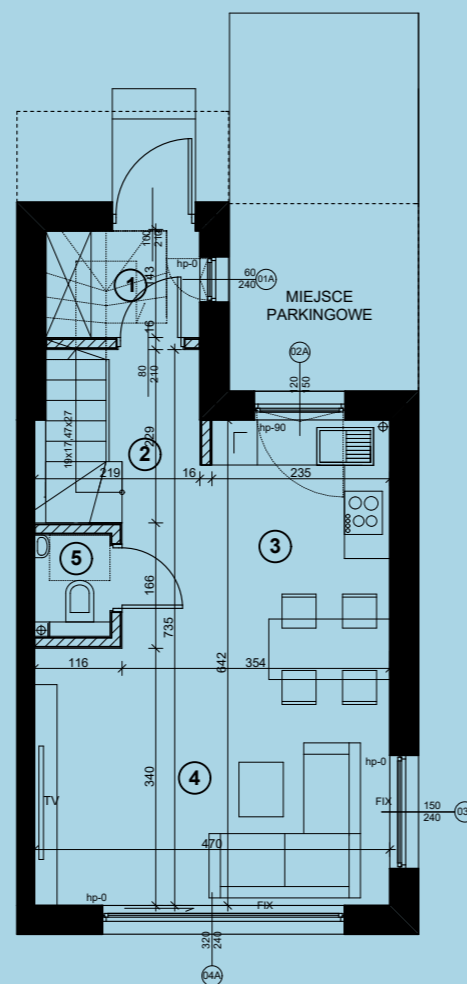

PARTER

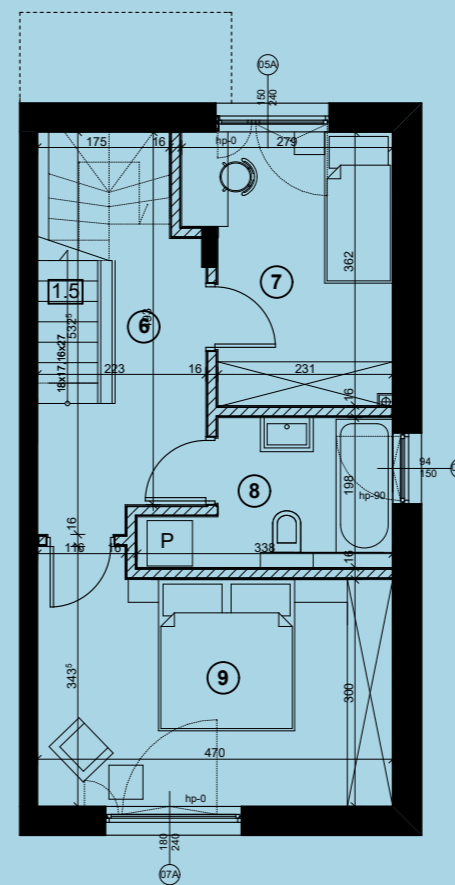

I PIĘTRO

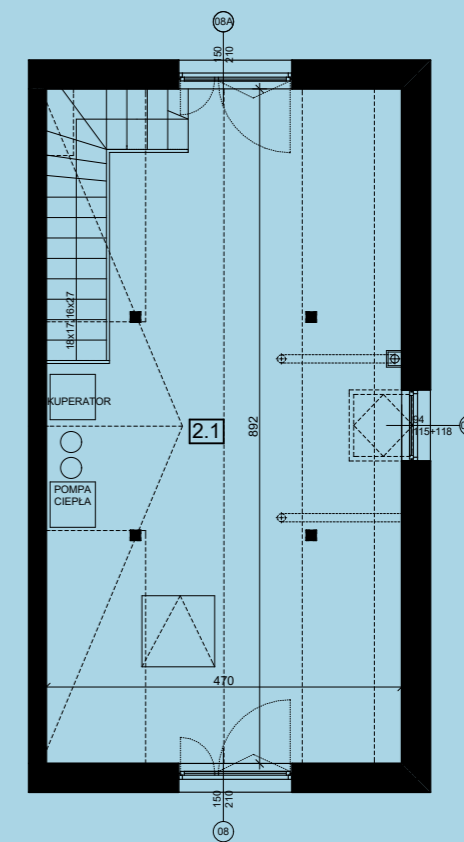

PODDASZE

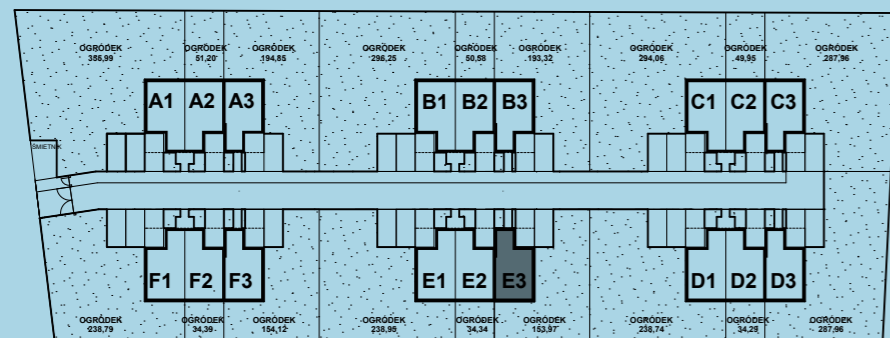

material ma charakter poglądowy

MILESTONE
development

telefon + 48 661 464 809
biuro@milestonedevlopment.pl
www.sloneczne-ogrody.pl

F1

URSYNÓW - SŁONECZNE OGRODY

PARTER 35,57 m²

1. CZĘŚĆ WSPÓLNA	2,96 m ²
2. HALL	2,45 m ²
3. KUCHNIA	11,16 m ²
4. SALON	13,66 m ²
5. WC	1,30 m ²

SCHODY 4,04 m²

PIĘTRO 39,89 m²

6. HALL	6,44 m ²
7. POKÓJ	9,57 m ²
8. ŁAZIENKA	5,43 m ²
9. SYPIALNIA	14,61 m ²

SCHODY 3,84 m²

PODDASZE 28,15 m²

POWIERZCHNIA 103,61 m²

Powierzchnia liczona ze schodami oraz pod skosami, od 1,40m. do 2,20m. liczono - 50% powierzchni, od 2,20m. - 100% powierzchni.

POWIERZCHNIA POSADZKI 115,31 m²

Powierzchnia liczona po posadzce ze schodami.
Powierzchnia liczona pod ścianami działowymi, bez ścian i słupów konstrukcyjnych.

Ogród 238,79 m²

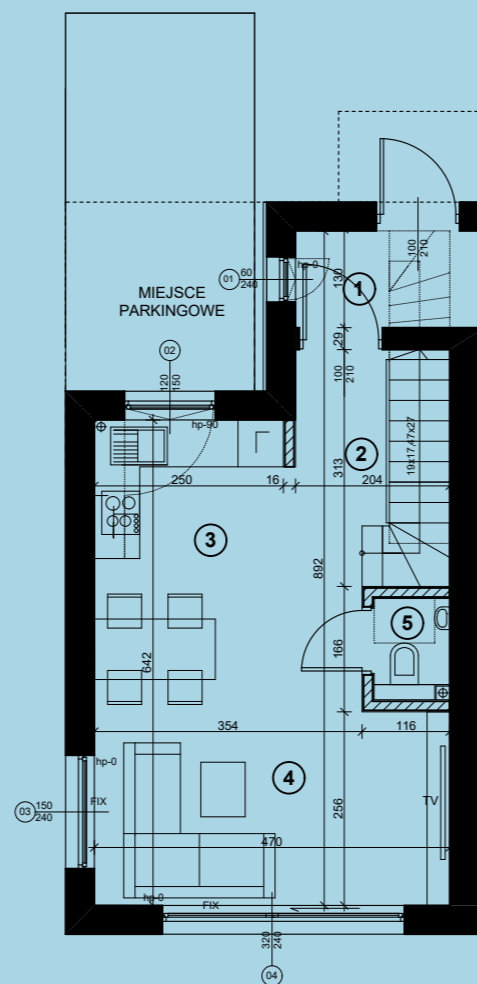

PARTER

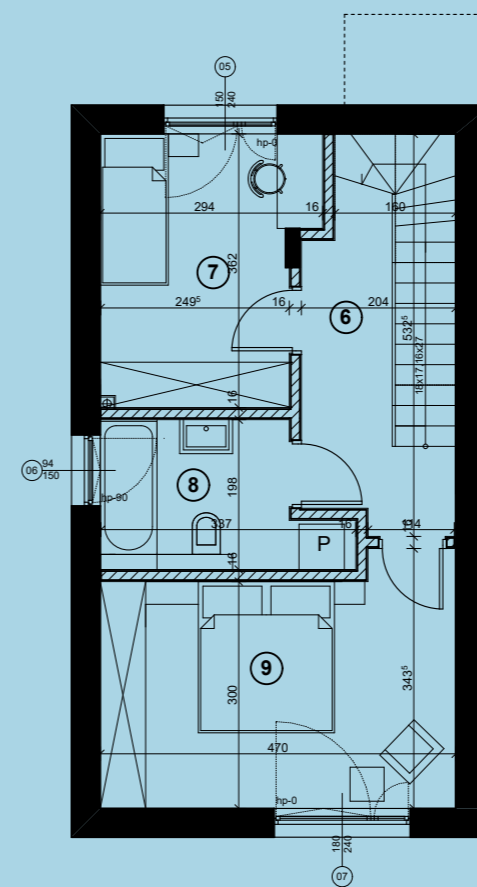

I PIĘTRO

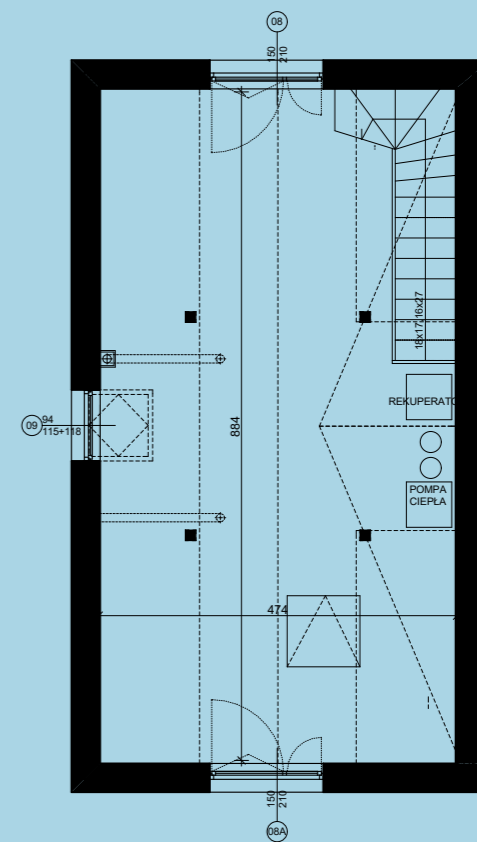

PODDASZE

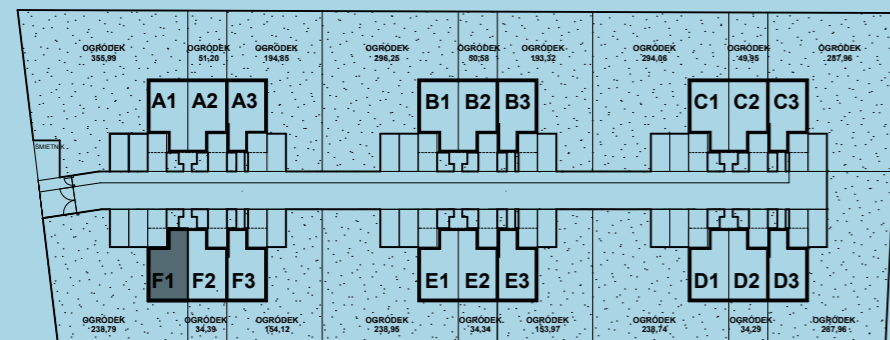

material ma charakter poglądowy

MILESTONE
development

telefon + 48 661 464 809
biuro@milestonedevopment.pl
www.sloneczne-ogrody.pl

F2

URSYNÓW - SŁONECZNE OGRODY

PARTER 35,57 m²

1. CZĘŚĆ WSPÓLNA	2,96 m ²
2. HALL	2,45 m ²
3. KUCHNIA	11,16 m ²
4. SALON	13,66 m ²
5. WC	1,30 m ²

SCHODY 4,04 m²

PIĘTRO 39,89 m²

6. HALL	6,44 m ²
7. POKÓJ	9,57 m ²
8. ŁAZIENKA	5,43 m ²
9. SYPIALNIA	14,61 m ²

SCHODY 3,84 m²

PODDASZE 31,26 m²

POWIERZCHNIA 106,72 m²

Powierzchnia liczona ze schodami oraz pod skosami, od 1,40m. do 2,20m. liczono - 50% powierzchni, od 2,20m. - 100% powierzchni.

POWIERZCHNIA POSADZKI 115,31 m²

Powierzchnia liczona po posadzce ze schodami.
Powierzchnia liczona pod ścianami działowymi, bez ścian i słupów konstrukcyjnych.

Ogród 34,39 m²

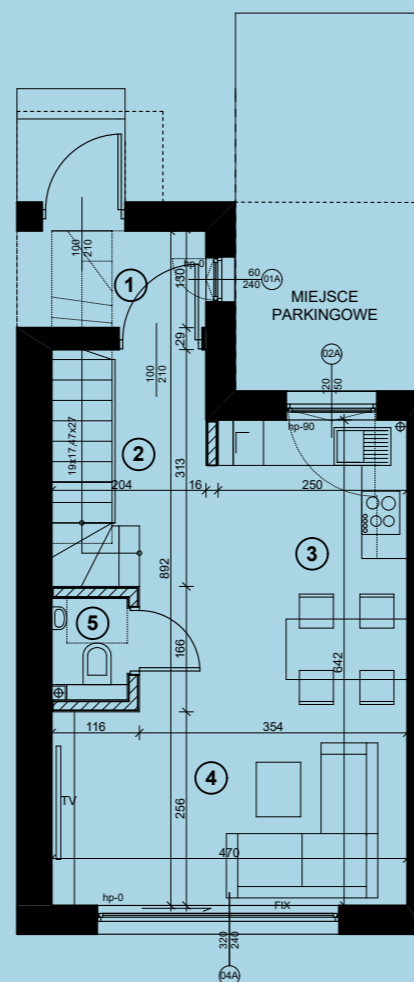

PARTER

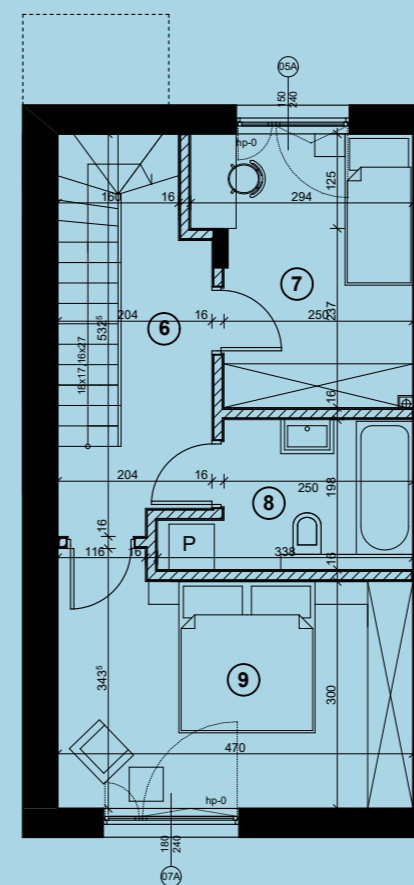

I PIĘTRO

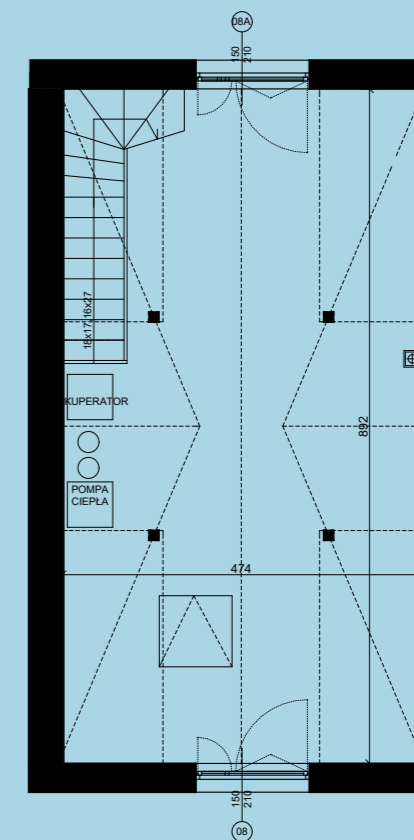

PODDASZE

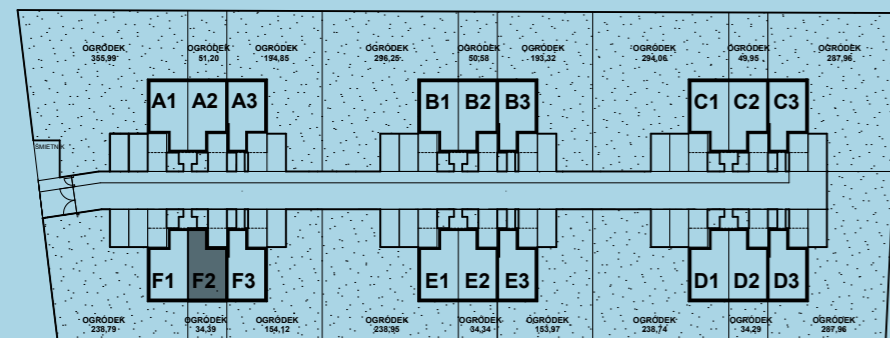

materiał ma charakter poglądowy

F3

URSYNÓW - SŁONECZNE OGRODY

PARTER 35,71 m²

1. PRZEDSIONEK	2,30 m ²
2. HALL	2,24 m ²
3. KUCHNIA	9,66 m ²
4. SALON	15,98 m ²
5. WC	1,30 m ²

SCHODY 4,23 m²

PIĘTRO 38,75 m²

6. HALL	6,20 m ²
7. POKÓJ	8,93 m ²
8. ŁAZIENKA	5,28 m ²
9. SYPIALNIA	14,61 m ²

SCHODY 3,73 m²

PODDASZE 27,80 m²

POWIERZCHNIA 102,26 m²

Powierzchnia liczona ze schodami oraz pod skosami, od 1,40m. do 2,20m. liczono - 50% powierzchni, od 2,20m. - 100% powierzchni.

POWIERZCHNIA POSADZKI 114,88 m²

Powierzchnia liczona po posadzce ze schodami. Powierzchnia liczona pod ścianami działowymi, bez ścian i słupów konstrukcyjnych.

Ogród 154,12 m²

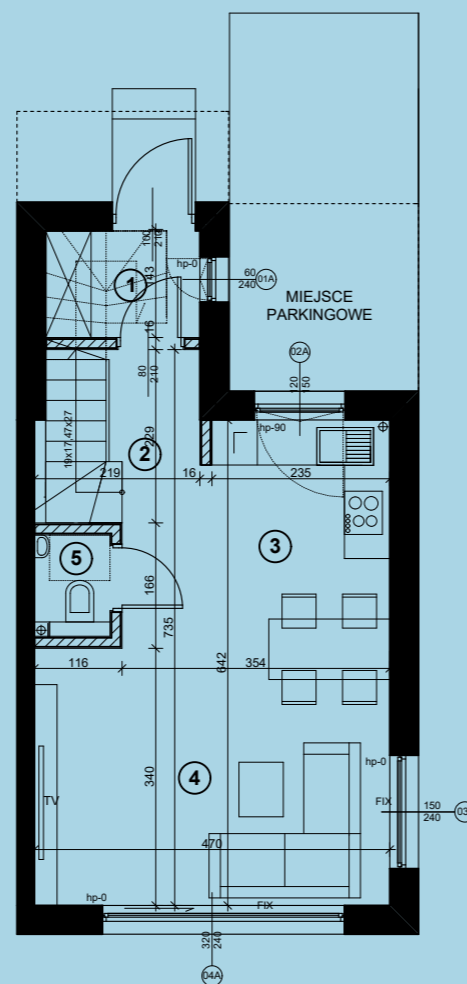

PARTER

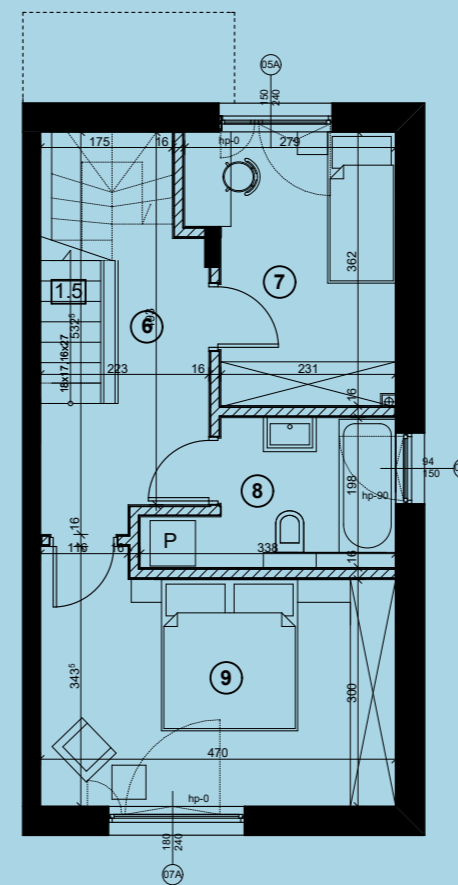

I PIĘTRO

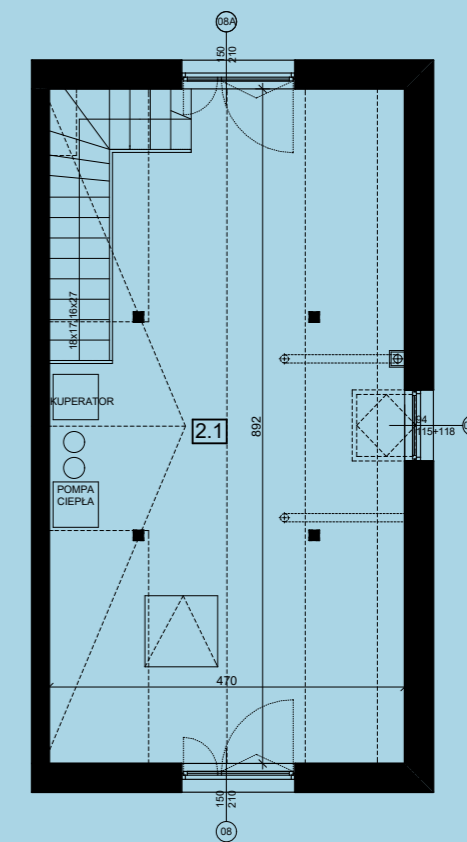

PODDASZE

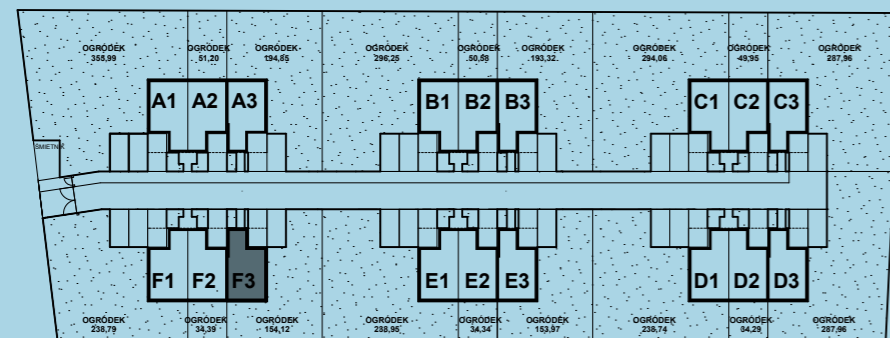

materiał ma charakter poglądowy

MILESTONE
development

telefon + 48 661 464 809
biuro@milestonedevelopment.pl
www.sloneczne-ogrody.pl