

E2

URSYNÓW - SŁONECZNE OGRODY

PARTER 35,57 m²

1. CZĘŚĆ WSPÓLNA	2,96 m ²
2. HALL	2,45 m ²
3. KUCHNIA	11,16 m ²
4. SALON	13,66 m ²
5. WC	1,30 m ²

SCHODY 4,04 m²

PIĘTRO 39,89 m²

6. HALL	6,44 m ²
7. POKÓJ	9,57 m ²
8. ŁAZIENKA	5,43 m ²
9. SYPIALNIA	14,61 m ²

SCHODY 3,84 m²

PODDASZE 31,26 m²

POWIERZCHNIA 106,72 m²

Powierzchnia liczona ze schodami oraz pod skosami, od 1,40m. do 2,20m. liczono - 50% powierzchni, od 2,20m. - 100% powierzchni.

POWIERZCHNIA POSADZKI 115,31 m²

Powierzchnia liczona po posadzce ze schodami.
Powierzchnia liczona pod ścianami działowymi, bez ścian i słupów konstrukcyjnych.

Ogród 34,34 m²

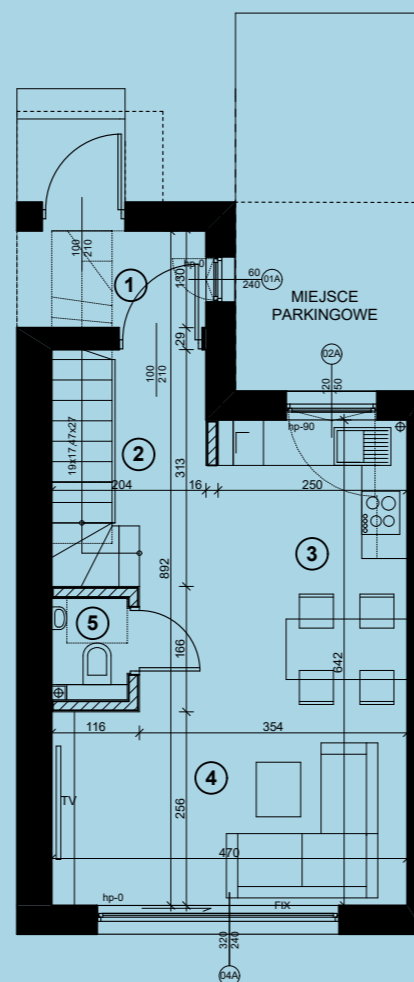

PARTER

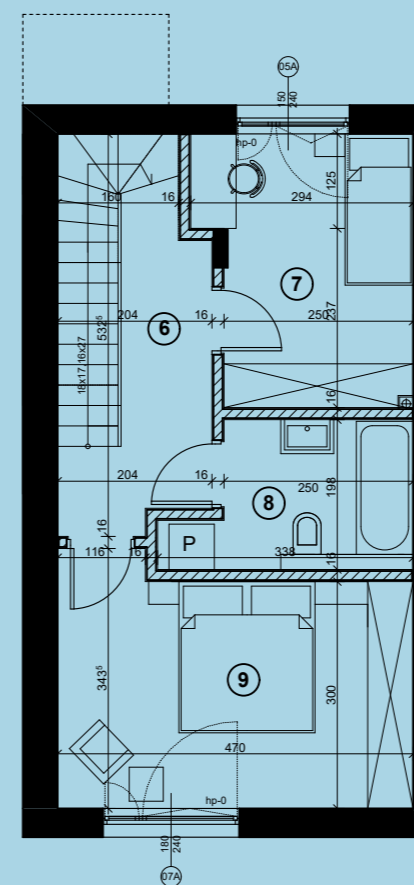

I PIĘTRO

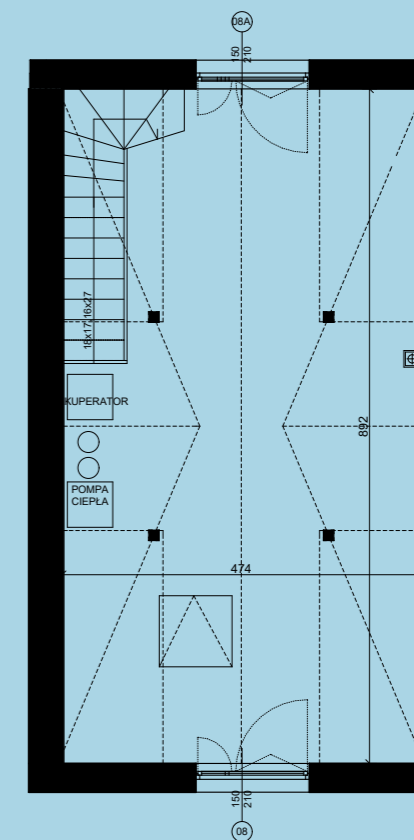

PODDASZE

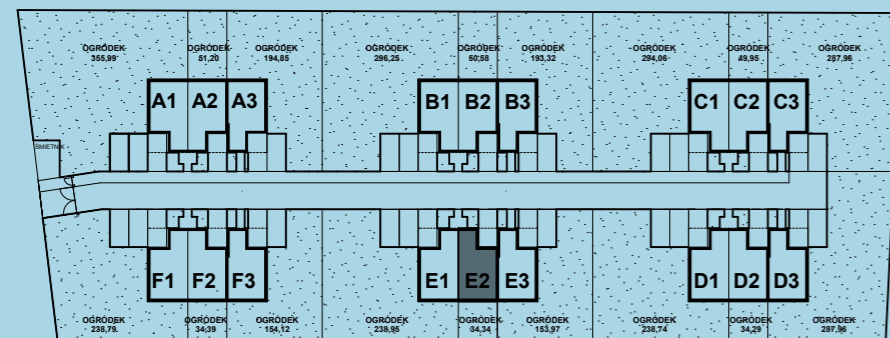

materiał ma charakter poglądowy

MILESTONE
development

telefon + 48 661 464 809
biuro@milestonedevopment.pl
www.sloneczne-ogrody.pl