

# D2

## URSYNÓW - SŁONECZNE OGRODY

### PARTER 35,57 m<sup>2</sup>

1. CZĘŚĆ WSPÓLNA	2,96 m <sup>2</sup>
2. HALL	2,45 m <sup>2</sup>
3. KUCHNIA	11,16 m <sup>2</sup>
4. SALON	13,66 m <sup>2</sup>
5. WC	1,30 m <sup>2</sup>

SCHODY 4,04 m<sup>2</sup>

### PIĘTRO 39,89 m<sup>2</sup>

6. HALL	6,44 m <sup>2</sup>
7. POKÓJ	9,57 m <sup>2</sup>
8. ŁAZIENKA	5,43 m <sup>2</sup>
9. SYPIALNIA	14,61 m <sup>2</sup>

SCHODY 3,84 m<sup>2</sup>

### PODDASZE 31,26 m<sup>2</sup>

### POWIERZCHNIA 106,72 m<sup>2</sup>

Powierzchnia liczona ze schodami oraz pod skosami, od 1,40m. do 2,20m. liczono - 50% powierzchni, od 2,20m. - 100% powierzchni.

### POWIERZCHNIA POSADZKI 115,31 m<sup>2</sup>

Powierzchnia liczona po posadzce ze schodami.  
Powierzchnia liczona pod ścianami działowymi, bez ścian i słupów konstrukcyjnych.

Ogród 34,29 m<sup>2</sup>

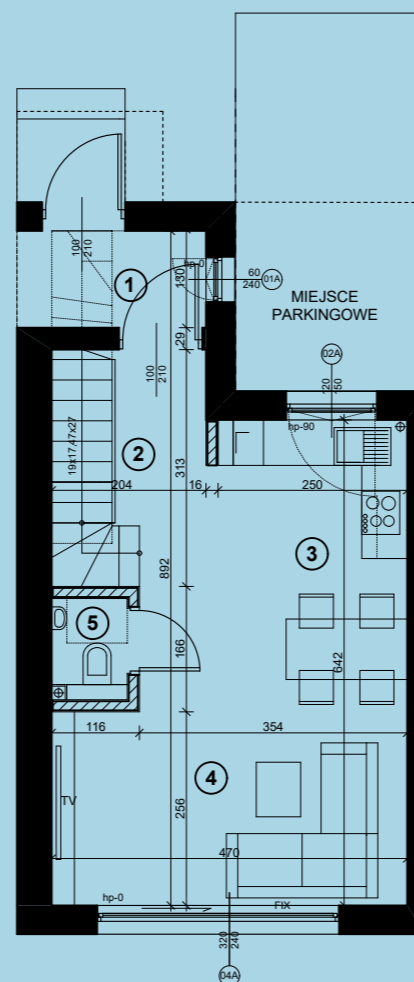

PARTER

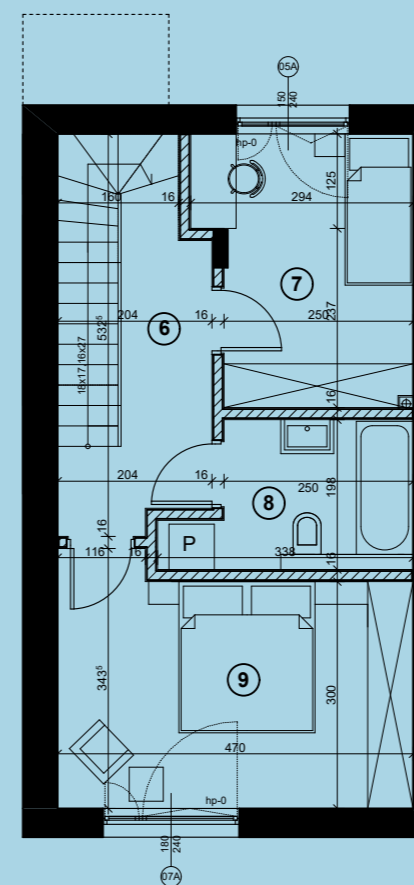

I PIĘTRO

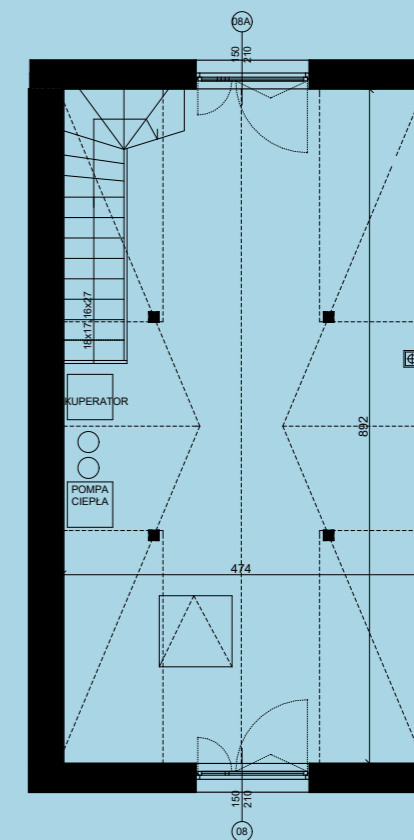

PODDASZE

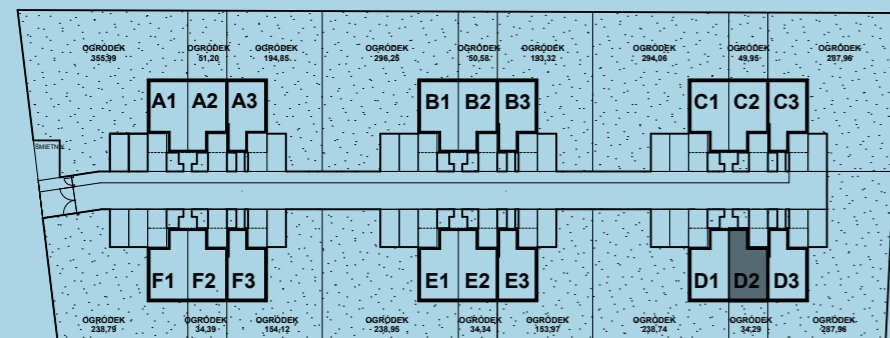

materiał ma charakter poglądowy